

СОГЛАСОВАНО

Начальник управления наружной
рекламы и информации
администрации города Владимира

Г.Е. Шульга

ПРИЛОЖЕНИЕ

к приказу начальника управления
муниципального заказа
администрации города Владимира

от «21» июля 2010г. № 399-п

ДОКУМЕНТАЦИЯ

ОБ ОТКРЫТОМ АУКЦИОНЕ

на право заключить муниципальный контракт на выполнение работ по установке и демонтажу объемно-декоративной светодинамической конструкции в виде искусственной новогодней ели «Домашняя» (аукцион для субъектов малого предпринимательства).

г.Владимир
2010 г.

СОДЕРЖАНИЕ

ИНФОРМАЦИОННАЯ КАРТА ОТКРЫТОГО АУКЦИОНА	3
ПРИЛОЖЕНИЕ К ИНФОРМАЦИОННОЙ КАРТЕ	8
ЗАЯВКА НА УЧАСТИЕ В ОТКРЫТОМ АУКЦИОНЕ	38
ТЕХНИЧЕСКОЕ ПРЕДЛОЖЕНИЕ	40
ФОРМА ДОВЕРЕННОСТИ НА ПРЕДСТАВИТЕЛЯ УЧАСТНИКА РАЗМЕЩЕНИЯ ЗАКАЗА	41
ЗАПРОС НА РАЗЪЯСНЕНИЕ ДОКУМЕНТАЦИИ ОБ АУКЦИОНЕ	42
ПРОЕКТ МУНИЦИПАЛЬНОГО КОНТРАКТА	43
ИНСТРУКЦИЯ УЧАСТНИКА РАЗМЕЩЕНИЯ ЗАКАЗА	80

ИНФОРМАЦИОННАЯ КАРТА ОТКРЫТОГО АУКЦИОНА

№ п/п	Наименование пункта	Текст пояснений
1.	Уполномоченный орган:	управление муниципального заказа администрации города Владимира
1.1.	Место нахождения	г.Владимир, ул.Горького, д.40
1.2.	Почтовый адрес	600017, г.Владимир, ул.Горького, д.40
1.3.	Адрес электронной почты	munzakaz@vladimir-city.ru
1.4.	Контактный телефон, факс	(4922) 53-24-77, 35-38-79
2.	Муниципальный заказчик:	управление наружной рекламы и информации администрации города Владимира
2.1.	Место нахождения	г.Владимир, ул.Горького, д.40, 2 этаж, офис 212
2.2.	Почтовый адрес	600017, г.Владимир, ул.Горького, д.40
2.3.	Адрес электронной почты	reklama@vladimir-city.ru
2.4.	Контактный телефон, факс	(4922) 33-58-55, факс (4922) 33-58-55
3.	Предмет муниципального контракта:	Выполнение работ по установке и демонтажу объемно-декоративной светодинамической конструкции в виде искусственной новогодней ели «Домашняя» (аукцион для субъектов малого предпринимательства).
4.	Объем работ:	В соответствии с Приложением к Информационной карте.
5.	Начальная (максимальная) цена муниципального контракта.	1 821 110,00 руб. (Один миллион восемьсот двадцать одна тысяча сто десять рублей). Цена контракта устанавливается с учетом расходов на перевозку, страхование, уплату налогов, сборов и других обязательных платежей.
6.	«Шаг аукциона»:	5% начальной цены муниципального контракта. В случае, если после трехкратного объявления последнего предложения о цене ни один из участников аукциона не заявил о своем намерении предложить более низкую цену контракта, заказчик, уполномоченный орган обязан снизить «шаг аукциона» на 0,5% начальной цены контракта, но не ниже 0,5% начальной цены контракта.
7.	Требования к качеству, техническим характеристикам, безопасности, условиям и результатам выполняемых работ:	В соответствии с техническим заданием, с учетом действующих строительных норм и правил, техники безопасности, природоохранных и противопожарных норм, с учетом особенностей места выполнения работ.
8.	Место выполнения работ:	г.Владимир, ул. Большая Московская, площадь Соборная.
9.	Сроки выполнения работ:	1 этап: с момента подписания контракта по 10.12.2010. Начало монтажных работ: с 03.12.2010; 2 этап: с 20.01.2011 по 25.01.2011.
10.	Срок предоставления гарантии качества работ:	на декоративное и светодинамическое оформление — 2 года, на функционирование объемно — декоративной светодинамической конструкции в предусмотренном

		проектом объеме и установленном режиме - в течение действия муниципального контракта.
11.	Объем предоставления гарантии качества работ	Гарантия качества работ на заявленный объем – 100%
12.	Форма, сроки и порядок оплаты работ:	- Безналичный расчет в рублях РФ; Расчет по первому этапу работ производится после подписания акта выполненных работ по первому этапу в течение 15 банковских дней. - Окончательный расчет производится после подписания акта выполненных работ по второму этапу с учетом произведенных платежей в течение 15 банковских дней. - Без предоплаты, поэтапные платежи по акту выполненных работ.
13.	Источник финансирования:	Бюджет города Владимира
14.	Форма подачи заявки на участие в открытом аукционе:	Участник размещения заказа подает заявку на участие в аукционе в запечатанном конверте, который должен содержать: - документы в письменной форме на бумажном носителе – типовом бланке, входящем в комплект документации об аукционе; - электронный носитель (компакт-диск, дискета) с электронной копией технического предложения. <u>Все листы заявки на участие в аукционе, все листы тома заявки на участие в аукционе должны быть прошиты и пронумерованы. Заявка на участие в аукционе и том заявки на участие в аукционе должны содержать описание входящих в их состав документов, быть скреплены печатью участника размещения заказа (для юридических лиц) и подписаны участником размещения заказа или лицом, уполномоченным таким участником размещения заказа.</u>
15.	Документы, входящие в состав заявки на участие в открытом аукционе, <u>подаются в отношении каждого лота:</u>	1. Заявка на участие в аукционе*; 2. Техническое предложение *. 3. Копия лицензии на соответствующий вид деятельности в соответствии с Федеральным законом от 08.08.2001г. № 128-ФЗ «О лицензировании отдельных видов деятельности» или иными Федеральными законами, и подтверждающая соответствие участника размещения заказа требованиям, установленным в соответствии с законодательством РФ к лицам, осуществляющим поставки товаров, выполнение работ, оказание услуг, являющихся предметом аукциона. 4. Полученная не ранее чем за шесть месяцев до дня размещения на официальном сайте извещения о проведении открытого аукциона Выписка из единого государственного реестра юридических лиц (индивидуальных предпринимателей) или нотариально заверенная копия такой выписки.

*Документы оформляются на типовом бланке, входящем в комплект документации об аукционе.

		<p>5. Копии документов, удостоверяющих личность (для физических лиц).</p> <p>6. Надлежащим образом заверенный перевод на русский язык документов о государственной регистрации юридического лица или физического лица в качестве индивидуального предпринимателя в соответствии с законодательством соответствующего государства (для иностранных лиц), полученные не ранее чем за шесть месяцев до дня размещения на официальном сайте извещения о проведении открытого аукциона.</p> <p>7. Документ, подтверждающий полномочия лица на осуществление действий от имени участника размещения заказа (с указанием срока полномочий), в соответствии с которым такое лицо обладает правом действовать от имени участника размещения заказа без доверенности (далее – руководитель):</p> <ul style="list-style-type: none"> – копия решения о назначении или об избрании на должность руководителя (протокол) либо копия приказа о назначении физического лица на должность. <p>8. В случае, если от имени участника размещения заказа действует иное лицо заявка на участие в аукционе должна содержать также:</p> <ul style="list-style-type: none"> – доверенность на осуществление действий от имени участника размещения заказа, заверенную печатью участника размещения заказа и подписанную руководителем участника размещения заказа или уполномоченным этим руководителем лицом, либо нотариально заверенную копию такой доверенности. В случае, если указанная доверенность подписана лицом, уполномоченным руководителем участника размещения заказа, заявка на участие в аукционе должна содержать также документ, подтверждающий полномочия такого лица (доверенность с правом передоверия либо нотариально заверенную копию такой доверенности). <p>9. Копии учредительных документов участника размещения заказа.</p> <p>10. Решение об одобрении или о совершении крупной сделки либо копия такого решения в случае, если требование о необходимости наличия такого решения для совершения крупной сделки установлено законодательством Российской Федерации, учредительными документами юридического лица и если для участника размещения заказа поставка товаров, являющихся предметом контракта, или внесение денежных средств в качестве обеспечения заявки на участие в аукционе, обеспечения исполнения контракта является крупной сделкой.</p> <p>11. Документ, подтверждающий внесение участником размещения заказа денежных средств в качестве обеспечения заявки на участие в аукционе:</p> <ul style="list-style-type: none"> - платежное поручение с отметкой банка об оплате или его копия.
--	--	---

16.	Иные документы, подтверждающие соответствие участника размещения заказа установленным требованиям и условиям допуска к участию в аукционе (представляются в добровольном порядке):	1. Акт сверки, выданный налоговым органом, о состоянии расчетов с бюджетами всех уровней и внебюджетными фондами за последний отчетный период или его копия. 2. Справка службы судебных приставов об отсутствии ареста на имущество или ее копия. 3. Справка налогового органа (иного уполномоченного органа) о том, что участник размещения заказа не находится в стадии ликвидации, в отношении его не проводится процедура банкротства или ее копия.
17.	Размер обеспечения заявок:	2 (два) % от начальной (максимальной) цены муниципального контракта в соответствии с действующим законодательством
18.	Срок внесения денежных средств в качестве обеспечения заявки:	Не позднее даты окончания подачи заявок на участие в аукционе, указанной в документации об аукционе.
19.	Реквизиты счета для перечисления денежных средств в качестве обеспечения заявок:	Получатель: Управление муниципального заказа администрации города Владимира ИНН 3328461618 КПП 332801001 Счет 40302810700080000009 Наименование банка получателя ГРКЦ ГУ Банка России по Владимирской обл. г. Владимир БИК 041708001 Назначение платежа: «Обеспечение заявки на участие в аукционе» далее указание на наименование аукциона (номер и наименование лота) и дату его проведения.
20.	Требования к участникам размещения заказа:	1) соответствие участников размещения заказа требованиям, устанавливаемым в соответствии с законодательством Российской Федерации к лицам, осуществляющим поставки товаров, выполнение работ, оказание услуг, являющихся предметом торгов; 2) непроведение ликвидации участника размещения заказа — юридического лица и отсутствие решения арбитражного суда о признании участника размещения заказа - юридического лица, индивидуального предпринимателя банкротом и об открытии конкурсного производства; 3) неприостановление деятельности участника размещения заказа в порядке, предусмотренном Кодексом Российской Федерации об административных правонарушениях, на день рассмотрения заявки на участие в аукционе; 4) отсутствие у участника размещения заказа задолженности по начисленным налогам, сборам и иным обязательным платежам в бюджеты любого уровня или государственные внебюджетные фонды за прошедший календарный год, размер которой превышает двадцать пять процентов балансовой стоимости активов участника размещения заказа по данным бухгалтерской отчетности за последний завершенный отчетный период. Участник размещения заказа считается соответствующим установленному требованию в случае, если он обжалует наличие указанной задолженности в соответствии с законодательством Российской Федерации и

		решение по такой жалобе на день рассмотрения заявки на участие в аукционе не принято; 5) отсутствие в реестре недобросовестных поставщиков сведений об участниках размещения заказа; 6) участник размещения заказа должен являться субъектом малого предпринимательства.
21.	Место подачи заявок:	600017, г. Владимир, ул. Горького, д.40, кабинет 301 с 9.00 до 16.00, перерыв с 12.00 до 13.00 (в день окончания приема заявок подача заявок на участие в открытом аукционе осуществляется по адресу: г. Владимир, ул.Горького, д.36, 7 этаж, актовый зал).
22.	Дата и время начала приема заявок:	11 июня 2010 года в 09 час. 00 мин.
23.	Дата и время окончания приема заявок:	27 июля 2010 года в 09 час. 00 мин.
24.	Место, дата и время начала рассмотрения заявок:	27 июля 2010 года в 09 час. 00 мин. по адресу: г.Владимир, ул.Горького, д.36 (7 этаж, актовый зал).
25.	Место, дата и время проведения открытого аукциона:	03 августа 2010 года в 11 час. 30 мин. по адресу: г.Владимир, ул.Горького, д.36 (актовый зал).
Документация об аукционе предоставляется бесплатно.		
26.	Порядок, дата и время проведения открытого аукциона:	Аукцион проводится в порядке, определенном документацией об аукционе, "03" августа 2010 года в 11 час. 30 мин. по московскому времени. Перед началом проведения аукциона представители участников аукциона, допущенные к нему, регистрируются в Протоколе регистрации участников аукциона. Участники аукциона или их уполномоченные представители при регистрации предъявляют паспорт, документ о занимаемой должности для лица, полномочного в соответствии с учредительными документами представлять организацию без доверенности, или доверенность на имя представителя, подтверждающую его полномочия. Доверенность от имени физических лиц должна быть заверена нотариально. Без подтверждения полномочий представитель участника аукциона не допускается на торги.
27.	Размер обеспечения исполнения муниципального контракта:	Не требуется.
28.	Срок заключения муниципального контракта:	20 дней со дня подписания протокола аукциона либо протокола рассмотрения заявок на участие в аукционе (в случае если аукцион признан несостоявшимся и только один участник размещения заказа, подавший заявку на участие в аукционе, признан участником аукциона), но не ранее чем через 10 дней со дня размещения на официальном сайте соответствующего протокола.

**ТЕХНИЧЕСКОЕ ЗАДАНИЕ
НА ВЫПОЛНЕНИЕ РАБОТ ПО УСТАНОВКЕ И ДЕМОНТАЖУ ОБЪЕМНО -
ДЕКОРАТИВНОЙ СВЕТОДИНАМИЧЕСКОЙ КОНСТРУКЦИИ В ВИДЕ
ИСКУССТВЕННОЙ НОВОГОДНЕЙ ЕЛИ «ДОМАШНЯЯ»**

1. Характеристика объекта

1.1. Объемно – декоративная светодинамическая конструкция в виде искусственной ели «Домашняя» представляет собой ствольную конструкцию с размещением ярусов и искусственной хвои, внешне идентичной натуральной ели, устанавливаемую на ж/б фундамент, декоративным и светодинамическим оформлением, верхушкой в виде объемно-декоративного элемента, декоративным ограждением вокруг ели. Фундамент закрывается декоративным пандусом.

1.2. Внешний вид ели «Домашняя» прилагается к техническому заданию (приложение к техническому заданию – 9 листов).

1.3. Состав приложения к техническому заданию:

- СПЕЦИФИКАЦИЯ ЭЛЕМЕНТОВ ОФОРМЛЕНИЯ И СИСТЕМЫ ПОДСВЕТКИ - ЛИСТ 1;
- ВНЕШНИЙ ВИД И ОПИСАНИЕ ДЕКОРАТИВНЫХ ИГРУШЕК (3 ЛИСТА) – ЛИСТЫ 2, 3, 4;
- ВНЕШНИЙ ВИД ЕЛИ «ДОМАШНЯЯ» - ЛИСТ 5;
- СБОРОЧНЫЙ ЧЕРТЕЖ (2 ЛИСТА) - ЛИСТЫ 6, 7;
- ВЕДОМОСТЬ ЭЛЕМЕНТОВ И СПЕЦИФИКАЦИЯ МАТЕРИАЛОВ К СБОРОЧНОМУ ЧЕРТЕЖУ – ЛИСТ 8;
- ЭЛЕКТРИЧЕСКАЯ СХЕМА – ЛИСТ 9.

1.3. Все элементы объемно – декоративной светодинамической конструкции в виде искусственной ели «Домашняя» находятся на складе Заказчика.

2. Основные параметры конструкции

Высота конструкции в целом - около 21.0 метра.

Высота фундамента – 3.0 метра. Высота металлоконструкции (ствола) – 17.0 метров.

Высота пандуса, закрывающего конструктивные элементы в нижней части конструкции (фундамент, часть ствола) – 4,5 метра; максимальный диаметр по пандусу – около 5 метров.

Максимальный диаметр по низу ветвей – около 10 метров;

Количество ярусов – 12 штук. Общая масса конструкции – около 22 тонн.

3. Техническое описание

Центральный столб - металлоконструкция из труб различного диаметра. Столб устанавливается на ж/б фундамент с последующим креплением к нему при помощи болтовых соединений, с пригрузом. На стволе размещены ярусы из труб и прутков для крепления хвои, прожекторов, декоративного и светового украшения. Форма и расположение ярусов и ветвей для крепления хвои схожи с натуральной елью.

Фундамент состоит из отдельных сборно-разборных блоков.

4. Светодинамическое оформление

Макушку венчает объемный светодинамический элемент с применением светодиодных кластеров. От макушки до нижнего яруса располагаются 12 рядов горизонтальных гирлянд белт-лайт со светодиодными лампами желтого и синего цвета (около 1340шт.) и стробоскопическими лампами (около 315шт.) с шагом 15 см.

По краям ветвей, в местах подхвата гирлянд, расположены объемные светодинамические игрушки вытянутой формы – «сосульки», высотой 450 мм-32шт., 600 мм-32 шт. и 800 мм-32шт. (см. приложение к техзаданию). «Сосульки» - пластиковые элементы, изготовленные методом вакуумной формовки, с внутренней подсветкой, сине-голубого цвета, украшенные снаружи светодиодами. Параллельно с гирляндами из белт-лайта – гирлянды из золотистых шаров разного

размера (по убыванию от центра провиса до края ветви).

Изнутри каждый ярус подсвечивается прожекторами, закрепляемыми на стволе конструкции, в количестве 88 шт.

Работа светодинамического оформления управляется контроллером (коробка - пульт управления находится внутри пандуса и жестко крепится к конструкции).

Питающий кабель – требуется 40.0 м для подключения от ели к источнику питания.

Потребляемая мощность – 15кВт. Напряжение -380В.

5. Декоративное оформление

Верхушка оформлена объемным элементом.

На каждом ярусе ели – гирлянды из шаров. Шары, образующие гирлянды, в пределах одного провиса имеют диаметр 100, 150, 200, 250 мм (самые крупные – в центре, более мелкие - к концам фрагмента), цвет шаровых гирлянд - золотистые шары.

Между гирляндами располагаются не менее 1020 декоративных игрушек (шары, «снежинка», «звездочка», «конфета», «подарок») размером от 100 до 400 мм.

Вокруг фундамента устанавливается многогранник - пандус из сотового поликарбоната, декорированный самоклеящейся пленкой с внешней подсветкой.

Ограждение вокруг ели – секции из металла с заполнением панелями из сотового поликарбоната, декорированного самоклеящейся пленкой.

Секции скреплены между собой съемно-разъемными элементами крепления.

6. Порядок монтажа ели «Домашняя»

- Вывоз элементов ели со склада заказчика.
- Монтаж ж/б фундаментов.
- Монтаж ствола.
- Монтаж прожекторов подсветки на ствол.
- Монтаж ветвей на ствол.
- Укладка хвои на ветви.
- Монтаж светодинамических игрушек, гирлянд.
- Монтаж макушки.
- Монтаж декоративного пандуса.
- Сборка ограждения вокруг ели.
- Запуск светодинамики.

При монтаже/демонтаже используется следующая техника: длинномер, автокран, автоподъемник, газель.

Потребность в механизмах и транспортных средствах Подрядчик обеспечивает самостоятельно в рамках контракта.

7. Порядок выполнения работ по исполнению муниципального контракта

1 этап

7.1. С момента заключения муниципального контракта – по 20.11.2010:

7.1.1. Изготовление пробных экземпляров декоративных игрушек: «сосулька», «снежинка», «звездочка» и предварительное их согласование с заказчиком в срок до 20.11.2010.

7.1.2. Приобретение элементов оформления и системы подсветки согласно спецификации, прилагаемой к техзаданию и передача заказчику в срок - 20.11.2010.

7.2. С 03.12.2010 по 10.12.2010:

7.2.1. Монтаж металлоконструкции, элементов оформления, ограждения, системы подсветки объемно-декоративной светодинамической конструкции в виде искусственной новогодней ели «Домашняя» в соответствии с фото, включая доставку к месту установки со склада заказчика. Точное место установки согласовывается с Заказчиком.

2 этап

7.3.С 20.01.2011 - по 25.01.2011:

7.3.1. Демонтаж металлоконструкции, элементов оформления, ограждения, системы подсветки объемно-декоративной светодинамической конструкции в виде искусственной новогодней ели «Домашняя» (включая доставку к месту хранения и передачу заказчику).

7.4.Эксплуатационное обслуживание - с момента установки до начала демонтажа объемно-декоративной светодинамической конструкции в виде искусственной новогодней ели «Домашняя».

7.4.1. Эксплуатационное обслуживание включает в себя обеспечение Подрядчиком в течение срока действия Контракта:

- устойчивости конструкции;
- бесперебойного функционирования светодинамики.

7.4.2. В случае нарушения режима функционирования ели «Домашняя» Подрядчик по вызову Заказчика обязан в течение 6 часов прибыть к месту установки ели «Домашняя» для устранения нарушений.

8.Требования к заявке на участие в торгах

8.1. К заявке на участие в торгах должны быть приложены:

- детальное описание предлагаемых светодинамических и декоративных игрушек, в том числе:

- основные размеры игрушек (высота, диаметр);
- способ изготовления игрушек, отделки;
- количество элементов оформления и системы подсветки;
- фотографии, рисунки предлагаемых игрушек.

8.2. Предлагаемое заявителем оформление должно полностью соответствовать требованиям технического задания на поставляемые элементы оформления и системы подсветки по форме, цвету, способу изготовления, отделке, количеству и т.п.

9. Требования к производству работ

9.1. Смонтированная конструкция технически и визуально должна в точности соответствовать техническому заданию.

9.2. Электромонтажные работы включают в себя подключение питающего кабеля.

9.3. Производство монтажно-демонтажных работ в соответствии с действующими нормами и правилами, требованиями технической безопасности.

9.4. Сдача объекта в эксплуатацию в соответствии с действующими нормами и правилами.

9.5. Технические условия на подключение объекта к источнику питания обеспечивает Заказчик.

9.6. Расчистку места производства работ от снега обеспечивает Заказчик.

СПЕЦИФИКАЦИЯ ЭЛЕМЕНТОВ ОФОРМЛЕНИЯ И СИСТЕМЫ ПОДСВЕТКИ

№ п/п	Наименование элементов	Ед. изм.	Кол-во	Примечание
	ИГРУШКИ			
1	Шар розовый глянцевый Д-100мм	шт.	18	Шары изготавливаются из пластмассы, с последующей декоративной отделкой, устойчивой к атмосферным осадкам.
2	Шар серебро матовый Д -100 мм	шт.	12	
3	Шар оранжевый глянцевый Д -100 мм	шт.	16	
4	Шар бирюза глянцевый Д-100 мм	шт.	20	
5	Шар серебристый глянцевый, Д-200 мм	шт.	5	
6	Шар розовый глянцевый Д-200 мм	шт.	14	
7	Шар оранжевый глянцевый Д -100 мм	шт.	4	
8	Шар бирюзовый матовый Д-200 мм	шт.	9	
9	Шар красный глянцевый Д-250 мм	шт.	5	
10	Шар золотой глянцевый Д-250 мм	шт.	7	
11	Шар серебряный глянцевый Д-250 мм	шт.	3	
12	Снежинка, D-350мм	шт.	35	Прозрачный пластик, покрытый кристаллином серебристого (12 шт.), розового (12 шт.), голубого (11 шт.) цвета, устойчивым к атмосферным осадкам.
13	Звезда, L-400мм	шт.	5	Прозрачный пластик, покрытый самоклеющейся пленкой в цвета согласно приложению «Игрушка «Звездочка L-400», устойчивой к атмосферным осадкам.
14	Светодинамические "Сосульки", L=800мм	шт.	2	Светодинамические игрушки «Сосульки» вытянутой формы, с внутренней подсветкой (форма, размер, цвет – идентично существующим «Сосулкам»и сине-голубой)) - пластиковые элементы, изготовленные методом вакуумной формовки . См.приложение «Пластиковый элемент- «Сосулька».
15	Светодинамические "Сосульки", L=600мм	шт.	2	
16	Светодинамические "Сосульки", L=450мм	шт.	2	
	СИСТЕМА ПОДСВЕТКИ ОБЩАЯ			
17	Кабель КГН 2х1,5мм	м	425	
18	Лампа светодиодная синяя E27, 24В	шт.	20	
19	Стробоскоп E27, 220В	шт.	10	
20	Лампа для прожектора 70Вт, цоколь RX7S	шт.	5	
21	Хомут пластиковый атмосферостойкий 450x7,8 B19	шт.	200	
22	Хомут пластиковый атмосферостойкий 300x4	шт.	600	

ВНЕШНИЙ ВИД И ОПИСАНИЕ ДЕКОРАТИВНЫХ ИГРУШЕК

Пластиковый элемент - "Сосулька" состоит из двух пластиковых частей, изготовленных методом вакуумной формовки, сверху - шар

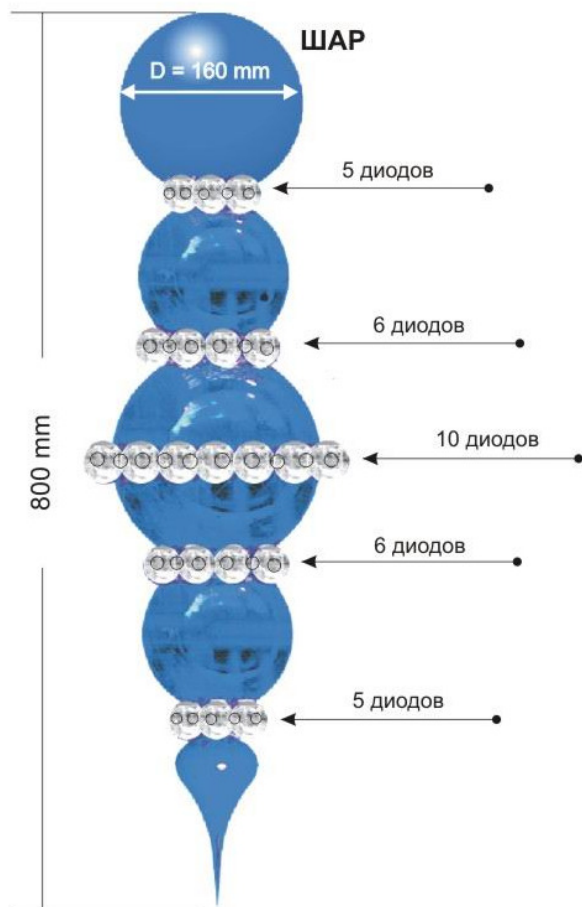

32 диода на заготовку
Всего 64 на игрушку

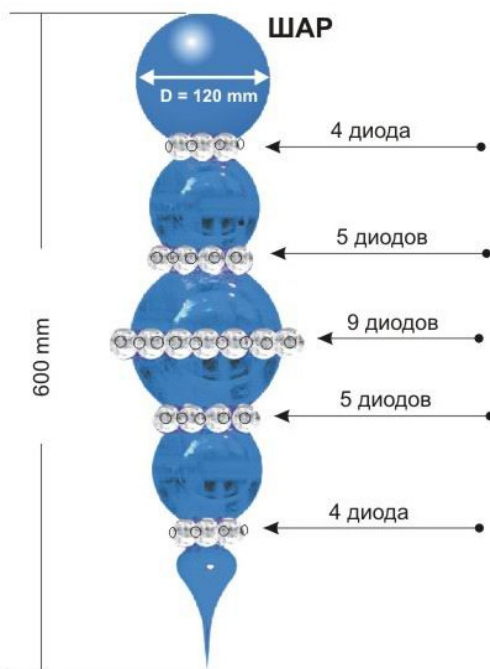

27 диодов на заготовку
Всего 54 на игрушку

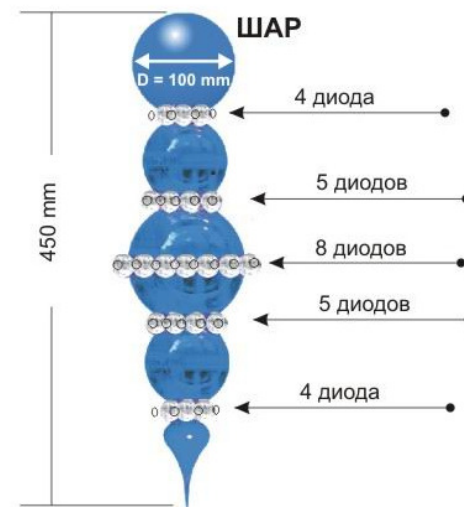

26 диодов на заготовку
Всего 52 на игрушку

Игрушка "Снежинка D-350"

Пластик прозрачный
Кристаллин: голубой, фиолетовый, серебристый

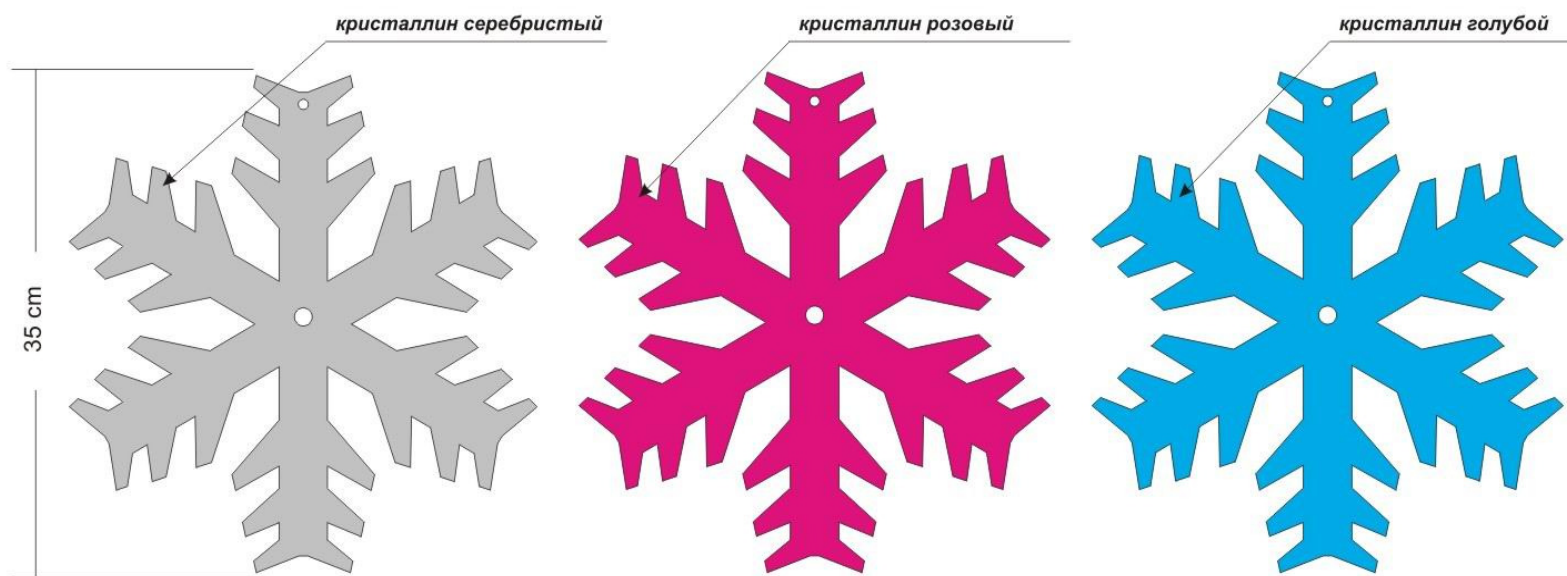

Игрушка “Звездочка L-400”

Пластик прозрачный
Самоклеящаяся пленка: розовый, голубой, фиолетовый, зеркальная

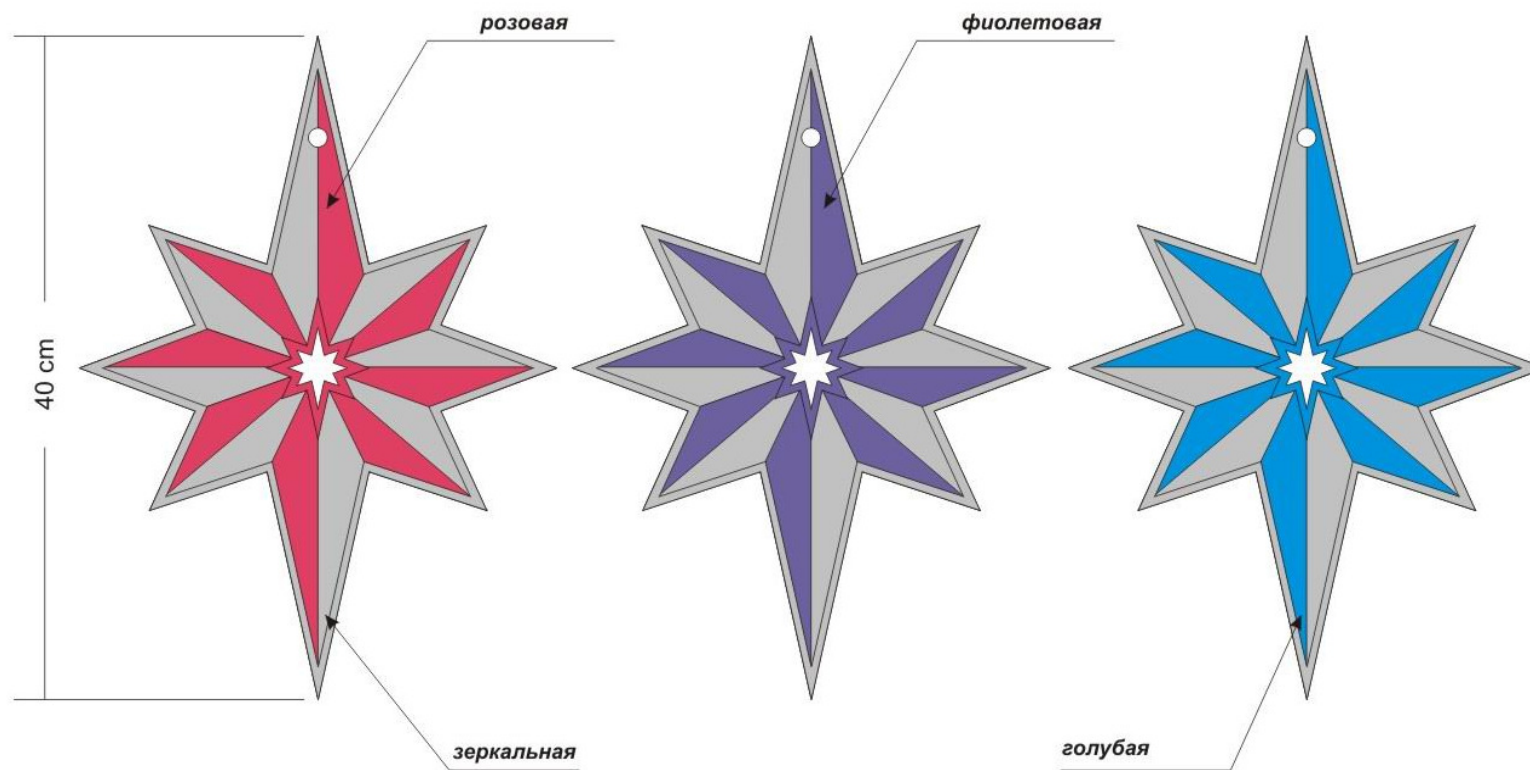



2008.12.09 08:12

СБОРОЧНЫЙ ЧЕРТЕЖ (2 листа)

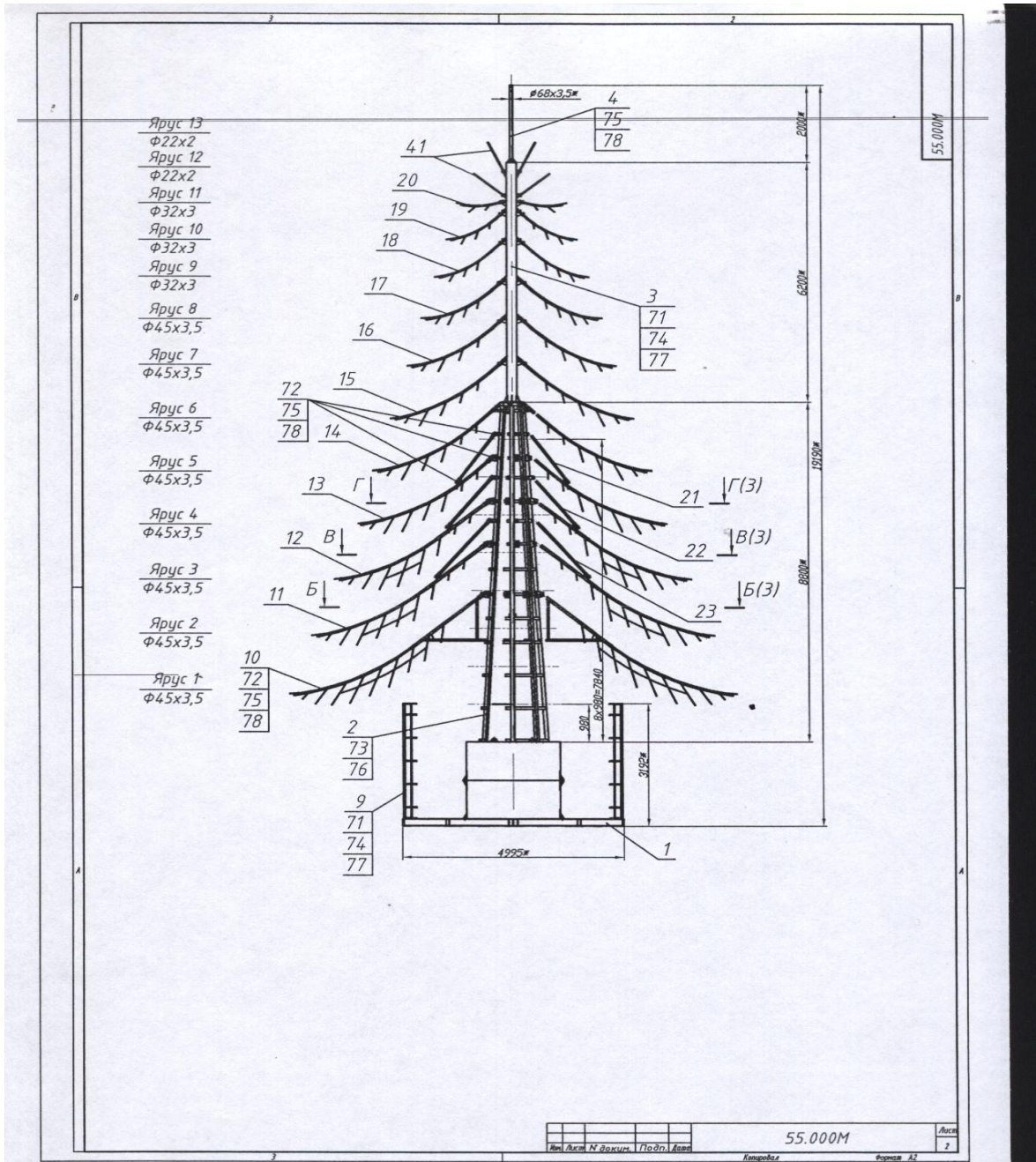

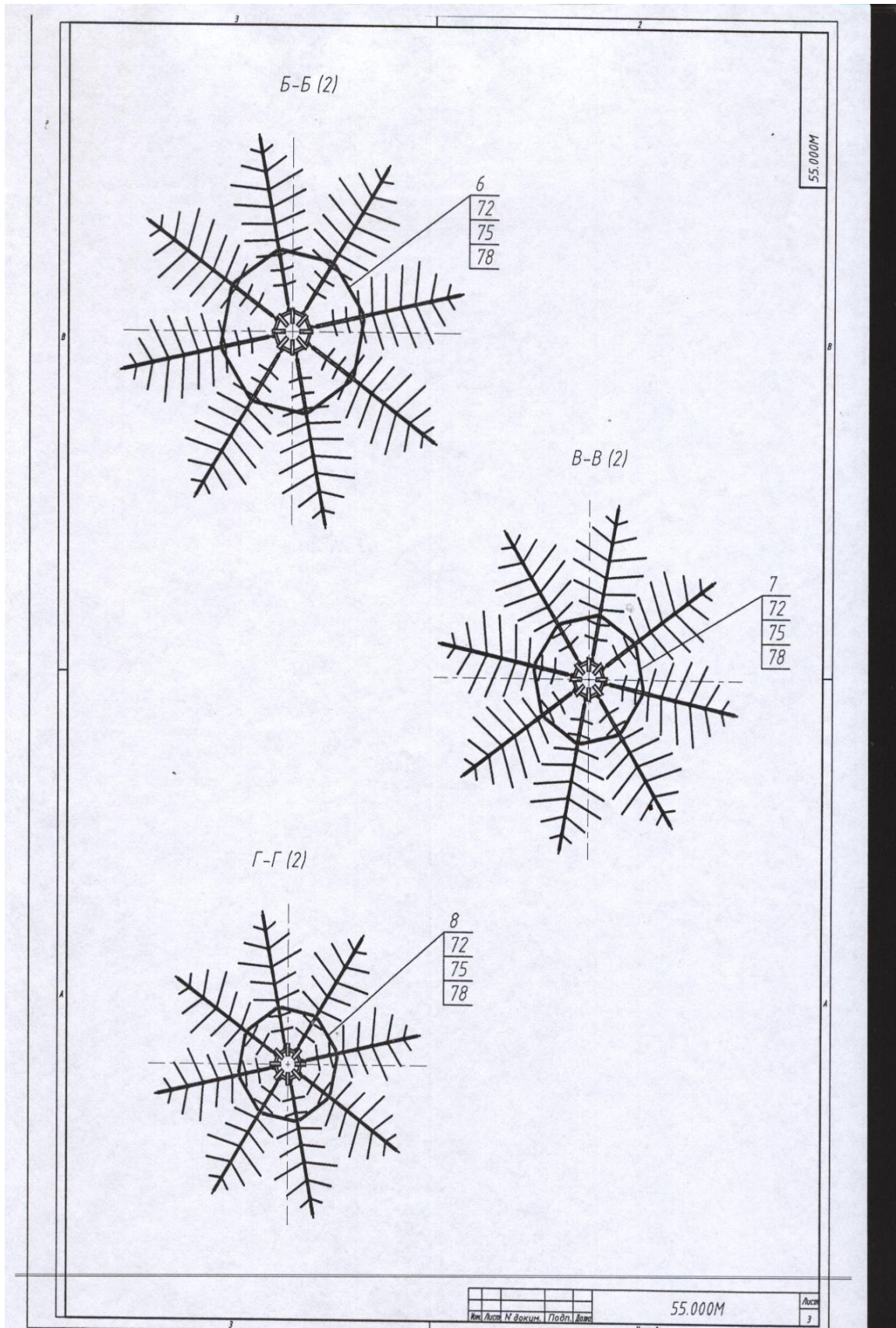

ВЕДОМОСТЬ ЭЛЕМЕНТОВ И СПЕЦИФИКАЦИЯ МАТЕРИАЛОВ

Инв. № подл.	Подп. и дата	Взам. инв. №	Инв. № дубл.	Подп. и дата	Справ. №	Перв. примен.

Ведомость элементов

Поз.	Обозначение	Наименование	Кол-во	Масса, кг	
				шт.	общ.
1	55.010	Основание	1	16850,0	16850
2	55.020М	Ферма стойки	1	914,71	914,71
3	55.030	Стойка	1	354,7	354,7
4	55.040	Стойка	1	13,88	13,88
6	55.060	Связь	8	3,15	25,2
7	-01	Связь	8	2,42	19,36
8	-02	Связь	8	2,08	16,64
9	55.070М	Ограждение световое с дверью	1	357,80	357,80
10	55.080	Ветвь	8	37,58	300,64
11	55.090	Ветвь	8	28,18	225,44
12	55.100	Ветвь	8	24,55	196,4
13	55.110	Ветвь	8	18,56	148,48
14	55.120	Ветвь	8	14,7	117,6
15	55.130	Ветвь	8	12,95	103,6
16	55.140	Ветвь	8	10,75	86
17	55.150	Ветвь	8	9,24	73,92
18	55.160	Ветвь	8	4,97	39,76
19	55.170	Ветвь	8	4,13	33,04
20	55.180	Ветвь	8	2,87	22,96
21	55.190	Раскос	8	6,41	51,28
22	-01	Раскос	8	6,85	54,8
23	-02	Раскос	8	7,68	61,44

Спецификация материалов

Поз.	ГОСТ	Обозначение	Длина, мм	Кол-во	Общ. длина, м.поэ.	Общ. вес, кг	Примечание
41	8734-75	Труба Ф22х2	960	16	15,36	15,18	С245
		Мешузы		22			
71	7798-70	Болт М16х50		176			
72	7798-70	Болт М10х30		16			
73	5915-70	Гайка М24		22			
74	5915-70	Гайка М16		184			
75	5915-70	Гайка М10		16			
76	11371-78	Шайба 24		22			
77	11371-78	Шайба 16		184			
78	11371-78	Шайба 10					

1. Размеры для справок.

2. Дет. поз. 14-20, 4, 1 фиксировать затяжкой болтов.

3. Масса металлоа без бетона и мешузов - 5104,84 кг.

4. Фермы стойки поз. 2 крепятся между собой хомутами поз. 5.

5. Неукрепленные предельные отклонения по СНиП III-18-75.

Имя/Инт.	И.И.И.	Подп.	Инт.
Разраб.д.	И.И.И.	Инт.	
Проб.	И.И.И.	Инт.	
Технпр.			
Исполн.	И.И.И.	Инт.	

55.000М	
Ель "Домашняя"	Лист
Н=20 м	Масса
	2002,83
	1,50
	Лист 1 / Листов 3
	ОАО "Костромский"

ЭЛЕКТРИЧЕСКАЯ СХЕМА

ФКС NO. :

ДЕК 01 2009 16:24 СТ

343.0203

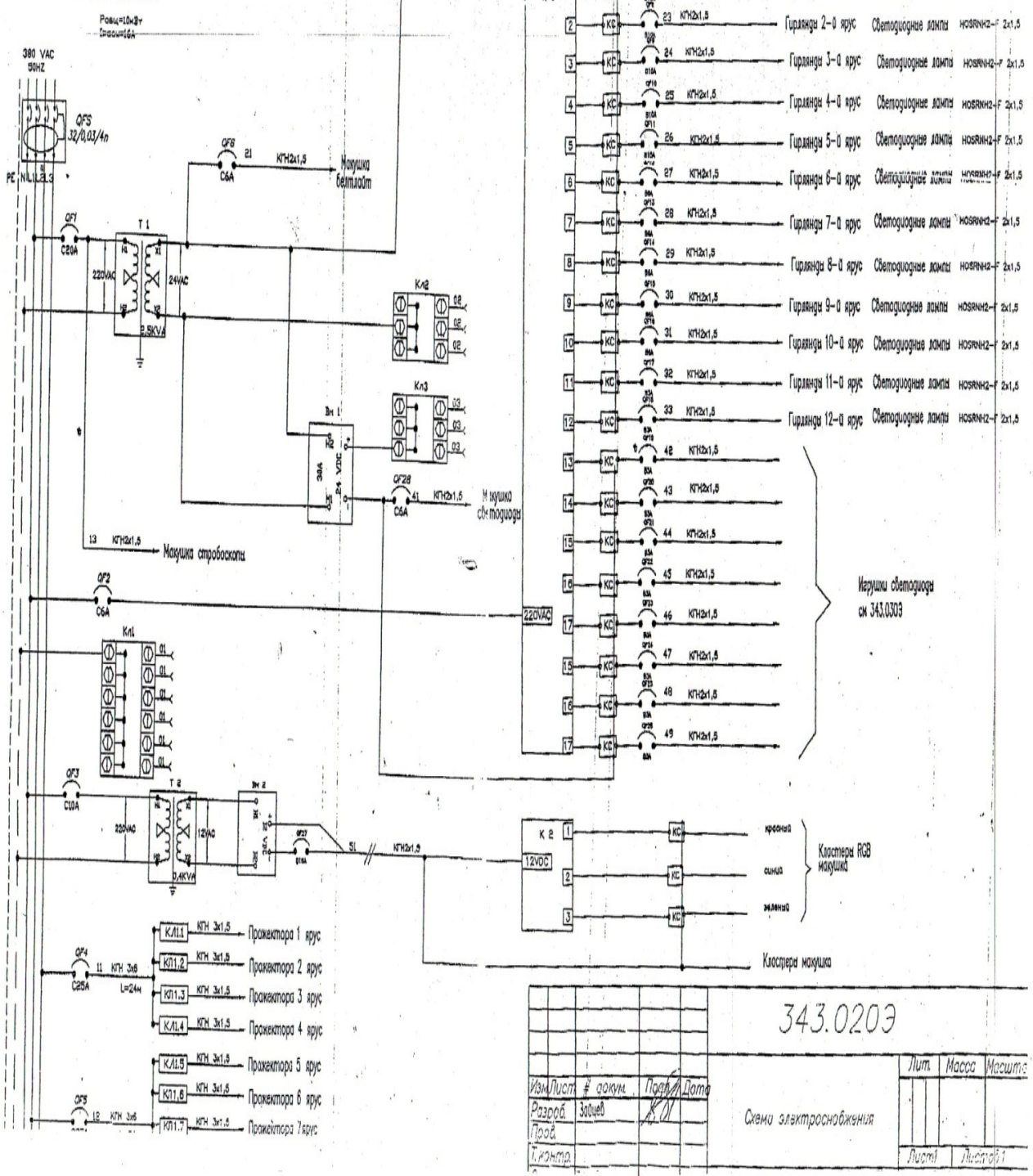

343.0203

Изм/Лист	# докум	Подп/Дата	Лит	Масса	Масштаб
Разроб	Золубов	2009/12/01			
Проб					
Т.контр					

Схема электроснабжения

Лист	Листов

Смета

на выполнение работ по изготовлению декоративных игрушек, доставки ОДК "Ель Домашняя", монтаж фундамента и металлоконструкции, монтаж элементов оформления, системы подсветки, эксплуатационное обслуживание и ее демонтаж

№	Наименование работ	Ст-сть ед. (руб)	Кол-во (шт.)	Сумма (руб)
1 этап				
1	Изготовление светодинамических игрушек "Сосулька " размером 800мм	13 145,11	2	26 290,22
2	Изготовление светодинамических игрушек "Сосулька " размером 600мм	12 296,43	2	24 592,86
3	Изготовление светодинамических игрушек "Сосулька " размером 450мм	11 986,77	2	23 973,54
4	Изготовление игрушки "Снежинка" 350 мм (Договор)	2 153,33	35	75 366,55
5	Изготовление игрушки "Звездочка" 400 мм (Договор)	2 857,72	5	14 288,60
6	Закупка декоративных шаров для объемно-декоративной конструкции "Ель Домашняя"	-	-	36 253,64
7	Доставка объемно-декоративной конструкции "Ель Домашняя", монтаж фундамента, металлоконструкции, монтаж декоративного ограждения, монтаж системы подсветки	-	-	1 095 397,35
8	Монтаж гирлянды еловой на металлоконструкцию			37 095,75
9	Монтаж пандуса			2 677,89
10	Монтаж светодинамических игрушек "Сосулька " на конструкцию	-	-	21 071,54
11	Монтаж декоративных гирлянд и пластиковых игрушек на металлоконструкцию			43 255,60
	ИТОГО:			1 400 263,54
2 этап				
12	Эксплуатационное обслуживание объемно-декоративной конструкции "Ель Домашняя" (Договор)	-	-	18 000,00
13	Демонтаж объемно-декоративной конструкции "Ель Домашняя" и элементов оформления, отключение системы подсветки, доставка на склад	-	-	312 921,25
14	Демонтаж гирлянды еловой с металлоконструкции	-	-	30 405,11
15	Демонтаж декоративного пандуса размером 1,56м x 1,02м x 4.45 (10 шт.) с металлоконструкции	-	-	1 827,76
16	Демонтаж светодинамических игрушек "Сосулька " с конструкции	-	-	21 071,54
17	Демонтаж пластиковых игрушек, декоративных гирлянд с металлоконструкции	-	-	36 620,80
	ИТОГО:			420 846,46
	ВСЕГО:			1 821 110,00
	<i>в т.ч. НДС 18%</i>			277 796,44

Локальная смета
(локальный сметный расчет)

на Доставка объемно-декоративной конструкции "Ель Домашняя", монтаж фундамента, металлоконструкции, монтаж декоративного ограждения, монтаж системы подсветки.

(наименование работ и затрат, наименование объекта)

Основание: чертежи №

Сметная стоимость 1 095,40 тыс.руб

Составлен(а) в ценах 1 кв. 2010 г. ТЕР Владимирской обл.

№ п/п	Шифр расценки и коды ресурсов	Наименование работ и затрат	Единица изме-рения	Кол-во единиц	Цена на ед. изм. руб.	Коэффициенты			ВСЕГО затрат, руб.	Справочно
						поп ра-воч ные	зимних удоро-жаний	перес-чета		ЗТР, всего чел.-час
1	2	3	4	5	6	7	8	9	10	11

Раздел Монтаж металлоконструкции и фундамента

1	09-06-006-6	Монтаж металлоконструкции ствола, фундаментной рамы, пандуса, ветвей, кронштейнов	<i>m</i>	4,80683						
		ЗП			1 308,20		1	10,58	66 530,16	
		МР			865,29		1	4,6	19 132,79	
		НР от ЗП	%	84,6					56 284,52	
		СП от ЗП	%	85					56 550,64	
		ЗТР	чел-ч	137,56			1			661,23
									198 498,11	41 295,01
2	09-06-006-6	Монтаж металлоконструкции ограждения	<i>m</i>	0,34						
		ЗП			1 308,20		1	10,58	4 705,86	
		МР			865,29		1	4,6	1 353,31	
		НР от ЗП	%	84,6					3 981,16	
		СП от ЗП	%	85					3 999,98	
		ЗТР	чел-ч	137,56			1			46,77
									14 040,31	41 295,03
4	07-01-001-7	Укладка железобетонных фундамента под колонны	<i>100 шт. сборных конструкций</i>	0,02						
		ЗП			2 767,96		1	10,58	585,70	
		НР от ЗП	%	122,2					715,73	
		СП от ЗП	%	85					497,85	
		ЗТР	чел-ч	308,58			1			6,17
									1 799,28	89 964,00
Итого									214 337,70	

Раздел Монтаж системы подсветки

1	м08-02-409-1	Трубы винилпластовые по установленным конструкциям: Труба по установленным конструкциям, по стенам и колоннам с креплением скобами, диаметр, мм, до 25		100 м	0,8											
											11 229,58	14 036,98				
2	м08-02-412-2	Затягивание проводов в проложенные трубы и металлические рукава: Провод первый одножильный или многожильный в общей оплетке, суммарное сечение, мм2, до 6		100 м	0,8											
											3 000,77	3 750,96				
3	м08-02-405-1	Прокладка провода		100 м	7,53											
											117 359,89	15 585,64				
4	502-0036	Кабель КГ 2 х 1,5 мм2		1000 М	0,425											
											9 247,15	21 758,00				
5	502-0050	Кабель КГ 3х 1,5 мм2		1000 М	0,36											
											10 631,52	29 532,00				
6	502-0053	Кабель КГ 3х 6 мм2		1000 М	0,048											
											4 151,04	86 480,00				
7	м08-03-592-2	Установка ламп светодиодных на гирлянду		100 шт.	16,44											
											253 797,20	15 437,79				
8	м08-02-405-1	Провода световой гирлянды Белтлайт		100 м	4,885											
											76 135,85	15 585,64				
9	м08-03-596-5	Прожектор, отдельно устанавливаемый на кронштейне, установленном на опоре		100 шт.	0,88											

		ЗП		3 428,86	*1.1	1	10,58	116,46	35
		НР от ЗП	%	89,3				31	359,00
		СП от ЗП	%	65				22	825,70
		ЗТР	чел-ч	346	*1.1	1			334,93
								89 301,16	101 478,59
10	м08-03-594-9	Светильники с люминесцентными лампами: Светильник на кронштейнах	100 шт.	0,11					
		ЗП		1 754,07	*1.1	1	10,58	2 245,53	
		НР от ЗП	%	89,3				2 005,26	
		СП от ЗП	%	65				1 459,59	
		ЗТР	чел-ч	177	*1.1	1			21,42
								5 710,38	51 912,55
11	м08-03-545-1	Коробка (ящик) с зажимами для кабелей и проводов сечением до 6 мм ² , устанавливаемая на конструкции на стене или колонне, количество зажимов, до 10	шт.	9					
		ЗП		31,11		1	10,58	2 962,29	
		НР от ЗП	%	89,3				2 185,51	
		СП от ЗП	%	65				1 777,37	
		ЗТР	чел-ч	3,31		1			29,79
								6 925,17	769,46
12	33-04-010-3	подвеска тросов	1 км линии (Зпровода и Трос) при 5 опорах	0,05					
		ЗП		391,78		1	10,58	207,25	
		МР		9,79		1	4,6	2,25	
		НР от ЗП	%	98,7				204,56	
		СП от ЗП	%	60				124,35	
		ЗТР	чел-ч	40,1		1			2,01
								538,41	10 768,20
13	м08-02-149-2	Кабель прокладываемый на тросе	100 м кабеля	0,5					
		ЗП		217,41	*1.1	1	10,58	1 265,11	
		МР		900,23		1	4,6	2 070,53	
		НР от ЗП	%	89,3				1 129,74	
		СП от ЗП	%	65				822,32	
		ЗТР	чел-ч	22,6	*1.1	1			12,43
								5 287,70	10 575,40
14	502-0065-001	Кабель КГН 5х 6 мм ²	1000 М	0,05					
		МР		14 200,00		1	4,6	3 266,00	
								3 266,00	65 320,00
15	м08-01-102-1	Шкаф	шкаф	1					
		ЗП		140,45		1	10,58	1 485,96	
		НР от ЗП	%	89,3				1 326,96	
		СП от ЗП	%	65				965,87	
		ЗТР	чел-ч	14,6		1			14,60
								3 778,79	3 778,79
		Итого						600 360,61	

Раздел Работа автотранспорта при монтаже

1	021105	Краны на автомобильном ходу 25 т при работе на монтаже технологического оборудования	МАШ.Ч	16						
		ЭМ			476,43	1	5,28	40 248,81		
		в т.ч. ЗПМ			17,84	1	10,58	(3019,96)		
		НР и СП от ЗПМ	%	0				0,00		
									40 248,81	2 515,55
2	031050	Вышки телескопические 25 м	МАШ.Ч	32						
		ЭМ			142,70	1	5,28	110,59		
		в т.ч. ЗПМ			13,50	1	10,58	(4570,56)		
		НР и СП от ЗПМ	%	0				0,00		
									24 110,59	753,46
3	400001	Автомобиль бортовой, грузоподъемностью до 5 т Зил	маш.-ч	32						
		ЭМ			75,40	1	5,28	739,58		
									12 739,58	398,11
4	400001	Автомобиль бортовой, грузоподъемностью до 5 т Газель	маш.-ч	24						
		ЭМ			75,40	1	5,28	9 554,69		
									9 554,69	398,11
5	400004	Автомобили бортовые грузоподъемностью до 15 т Длинномер	маш.-ч	24						
		ЭМ			104,42	1	5,28	232,10		
									13 232,10	551,34
Итого									99 885,77	
Итого										914 584,08
Зимнее удорожание 1,5%										13 718,76
Итого										928 302,84
НДС 18%										167 094,51
Всего										1 095 397,35

Локальная смета
(локальный сметный расчет)

на Демонтаж объемно-декоративной конструкции "Ель Домашняя" и элементов оформления, отключение системы подсветки, доставка на склад
(наименование работ и затрат, наименование объекта)

Основание: чертежи №

Сметная стоимость 312,92 тыс.руб

Составлен(а) в ценах 1 кв 2010 г. ТЕР Владимирской обл.

№	Шифр	Наименование работ и затрат	Единица	Кол-во	Цена на ед.	Коэффициенты			ВСЕГО	Справочно
						попра- вочные	зи мн их уд ор о- жа ни й	пере с- чета		ЗТР, всего
п/п	расценки и коды		изме- рения	единиц	изм. руб.			затрат, руб.	чел.-час	Ст-ть ед.

1	ресурсов									с начислен.
1	2	3	4	5	6	7	8	9	10	11
Раздел Демонтаж системы подсветки										
1	м08-02-409-1	Демонтаж труб виниловых по установленным конструкциям к=0,4	100 м	0,8						
		ЗП			223,72	*1.1*0.4	1	10,58	833,17	
		НР от ЗП	%	89,3					744,02	
		СП от ЗП	%	65					541,56	
		ЗТР	чел-ч	23,8		*1.1*0.4	1			8,38
									2 118,75	2 648,44
2	м08-02-405-1	Демонтаж провода к=0,4	100 м	7,53						
		ЗП			360,02	*1.1*0.4	1	10,58	12 620,02	
		НР от ЗП	%	89,3					11 269,68	
		СП от ЗП	%	65					8 203,01	
		ЗТР	чел-ч	38,3		*1.1*0.4	1			126,90
									32 092,71	4 261,98
3	м08-02-405-1	Демонтаж гирлянд к=0,4	100 м	4,885						
		ЗП			360,02	*1.1*0.4	1	10,58	8 187,09	
		НР от ЗП	%	89,3					7 311,07	
		СП от ЗП	%	65					5 321,61	
		ЗТР	чел-ч	38,3		*1.1*0.4	1			82,32
									20 819,77	4 261,98
4	м08-03-596-5	Демонтаж прожектора к=0,4	100 шт.	0,88						
		ЗП			3 428,86	*1.1*0.4	1	10,58	14 046,59	
		НР от ЗП	%	89,3					12 543,60	
		СП от ЗП	%	65					9 130,28	
		ЗТР	чел-ч	346		*1.1*0.4	1			133,97
									35 720,47	40 591,44
5	м08-03-594-9	Демонтаж светильников люминисцентных к=0,4	100 шт.	0,11						
		ЗП			1 754,07	*1.1*0.4	1	10,58	898,21	
		НР от ЗП	%	89,3					802,10	
		СП от ЗП	%	65					583,84	
		ЗТР	чел-ч	177		*1.1*0.4	1			8,57
									2 284,15	20 765,00
6	м08-03-545-1	Демонтаж коробки с зажимами к=0,4	шт.	9						
		ЗП			31,11	*0.4	1	10,58	1 184,92	
		НР от ЗП	%	89,3					1 058,13	
		СП от ЗП	%	65					770,20	
		ЗТР	чел-ч	3,31		*0.4	1			11,92
									3 013,25	334,81
7	33-04-010-3	Демонтаж тросов к=0,4	1 км линии (Зпров ода и Трос) при 5 опорах	0,05						
		ЗП			391,78	*0.4	1	10,58	82,90	
		НР от ЗП	%	98,7					81,82	
		СП от ЗП	%	60					49,74	
		ЗТР	чел-ч	40,1		*0.4	1			0,80
									214,46	4 289,20

8	м08-02-149-2	Демонтаж кабеля на тресе κ=0,4	100 м кабеля	0,5					
		ЗП			217,41	*1.1*0.4	1	10,58	506,04
		НР от ЗП	%	89,3					451,89
		СП от ЗП	%	65					328,93
		ЗТР	чел-ч	22,6		*1.1*0.4	1		4,97
								1 286,86	2 573,72
9	м08-01-102-1	Демонтаж шкафа κ=0,4	шкаф	1					
		ЗП			140,45	*0,4	1	10,58	594,38
		НР от ЗП	%	89,3					530,78
		СП от ЗП	%	65					386,35
		ЗТР	чел-ч	14,6		*0,4	1		5,84
								1 511,51	1 511,51
Итого								99 061,93	

Раздел Демонтаж металлоконструкции и фундамента

1	09-06-006-6	Демонтаж металлоконструкций κ=0,6	т	4,80683					
		ЗП			1 308,20	*0,6	1	10,58	39 918,10
		НР от ЗП	%	84,6					32 682,07
		СП от ЗП	%	85					32 841,74
		ЗТР	чел-ч	137,56		*0,6	1		396,74
								105 441,91	21 935,85
2	09-06-006-6	Демонтаж металлоконструкции ограждения κ=0,6	т	0,34					
		ЗП			1 308,20	*0,6	1	10,58	2 823,51
		НР от ЗП	%	84,6					2 388,69
		СП от ЗП	%	85					2 399,98
		ЗТР	чел-ч	137,56		*0,6	1		28,06
								7 612,18	22 388,76
3	07-01-001-7	Демонтаж железобетонных фундаментов κ=0,8	100 шт. сборных конструкций	0,02					
		ЗП			2 767,96	*0,8	1	10,58	468,56
		НР от ЗП	%	122,2					572,58
		СП от ЗП	%	85					398,28
		ЗТР	чел-ч	308,58		*0,8	1		4,94
								1 439,42	71 971,00
Итого								114 493,51	

Раздел Работа автотранспорта при демонтаже

1	021105	Краны на автомобильном ходу 25 т при работе на монтаже технологического оборудования	МАШ. Ч	8					
		ЭМ			476,43		1	5,28	20 124,40
		в т.ч. ЗПМ			17,84		1	10,58	(1509,98)
		НР и СП от ЗПМ	%	0					0,00
								20 124,40	2 515,55
2	031050	Вышки телескопические 25 м	МАШ. Ч	8					
		ЭМ			142,70		1	5,28	6 027,65

		в т.ч. ЗПМ		13,50	1	10,58	(1142,64)	
		НР и СП от ЗПМ	%	0			0,00	
							6 027,65	753,46
3	400001	Автомобиль бортовой, грузоподъемностью до 5 т Зил	маш.-ч	16				
		ЭМ		75,40	1	5,28	6 369,79	
							6 369,79	398,11
4	400001	Автомобиль бортовой, грузоподъемностью до 5 т Газель	маш.-ч	16				
		ЭМ		75,40	1	5,28	6 369,79	
							6 369,79	398,11
5	400004	Автомобили бортовые грузоподъемностью до 15 т Длинномер	маш.-ч	16				
		ЭМ		104,42	1	5,28	8 821,40	
							8 821,40	551,34
		Итого					47 713,03	
		Итого						261 268,47
		Зимнее удорожание 1,5%						3 919,03
		Итого						265 187,50
		НДС 18%						47 733,75
		Всего						312 921,25

КАЛЬКУЛЯЦИЯ ЗАТРАТ

монтаж еловой гирлянды на металлоконструкцию

Расчет заработной платы

Наименование работ	Кол-во чел.	Время работы (час)	Почас. ставка (руб)	Зар-та (руб.)
Погрузо-разгрузочные работы (разнорабочий)	2	3	61,20	367,20
Монтаж гирлянды еловой (монтажник)	6	10	61,20	3672,00
ИТОГО				4039,20

Расчет стоимости работы автотранспорта

Наименование	Кол-во машин	Время работы час	Стоимость маш-часа (руб.)	Сумма, (руб.)
А/вышка АП-17	2	10	456,00	9120,00
А/вышка ВС-22	1	10	510,00	5100,00
Газ	1	14	252,00	3528,00
ЗИЛ бортовой	1	14	294,00	4116,00
ИТОГО				21864,00

Расчет стоимости

Основная зарплата производственного персонала	4 039,20
Начисления на зарплату 26,2%	1 058,27
Стоимость работы автотранспорта	21 864,00
Итого прямых затрат	26 961,47

Накладные расходы 10%	2 696,15
Итого	29 657,62
Плановые накопления 6%	1 779,46
ИТОГО	31 437,08
НДС18%	5 658,67
ВСЕГО ПО СМЕТЕ	37 095,75

КАЛЬКУЛЯЦИЯ ЗАТРАТ

на демонтаж гирлянды еловой с металлоконструкции

Расчет заработной платы

Наименование работ	Кол-во чел.	Время работы (час)	Почас. ставка (руб)	Зар-та (руб.)
Погрузо-разгрузочные работы (разнорабочий)	2	3	61,20	367,20
Демонтаж гирлянды еловой (монтажник)	6	8	61,20	2937,60
ИТОГО				3304,80

Расчет стоимости работы автотранспорта

Наименование	Кол-во машин	Время работы час	Стоимость маш-часа (руб.)	Сумма, (руб.)
А/вышка АП-17	2	8	456,00	7296,00
А/вышка ВС-22	1	8	510,00	4080,00
Газ	1	12	252,00	3024,00
ЗИЛ бортовой	1	12	294,00	3528,00
ИТОГО				17928,00

Расчет стоимости

Основная зарплата производственного персонала	3 304,80
Начисления на зарплату 26,2%	865,86
Стоимость работы автотранспорта	17 928,00
Итого прямых затрат	22 098,66
Накладные расходы 10%	2 209,87
Итого	24 308,53
Плановые накопления 6%	1 458,51
ИТОГО	25 767,04
НДС18%	4 638,07
ВСЕГО ПО СМЕТЕ	30 405,11

КАЛЬКУЛЯЦИЯ ЗАТРАТ

монтаж пандуса

Расчет заработной платы

Наименование работ	Кол-во чел.	Время работы (час)	Почас. ставка (руб)	Зар-та (руб.)
Погрузо-разгрузочные работы (разнорабочий)	2	0,6	61,20	73,44
Монтаж декоративного пандуса (монтажник)	4	6	61,20	1468,80

ИТОГО				1 542,24
Расчет стоимости				
Основная зарплата производственного персонала				1 542,24
Начисления на зарплату 26,2%				404,07
Итого прямых затрат				1 946,31
Накладные расходы 10%				194,63
Итого				2 140,94
Плановые накопления 6%				128,46
ИТОГО				2 269,40
НДС18%				408,49
ВСЕГО ПО СМЕТЕ				2 677,89

КАЛЬКУЛЯЦИЯ ЗАТРАТ

на демонтаж декоративного пандуса размером 1,56м x 1,02м x 4.45 (10 шт.) со металлоконструкции

Расчет заработной платы

Наименование работ	Кол-во чел.	Время работы (час)	Почас. ставка (руб)	Зар-та (руб.)
Погрузо-разгрузочные работы (разнорабочий)	2	0,6	61,20	73,44
Демонтаж декоративного пандуса (монтажник)	4	4,0	61,20	979,20
ИТОГО				1052,64

Расчет стоимости

Основная зарплата производственного персонала				1 052,64
Начисления на зарплату 26,2%				275,79
Итого прямых затрат				1 328,43
Накладные расходы 10%				132,84
Итого				1 461,27
Плановые накопления 6%				87,68
ИТОГО				1 548,95
НДС18%				278,81
ВСЕГО ПО СМЕТЕ				1 827,76

КАЛЬКУЛЯЦИЯ ЗАТРАТ

на монтаж светодинамических игрушек "Сосулька " на металлоконструкцию

Расчет заработной платы

Наименование работ	Кол-во чел.	Время работы (час)	Почас. ставка (руб)	Зар-та (руб.)
Погрузо-разгрузочные работы (разнорабочий)	2	1,5	61,20	183,60
Монтаж декоративных элементов (монтажник)	6	8	61,20	2937,60
ИТОГО				3121,20

Расчет стоимости работы автотранспорта				
Наименование	Кол-во машин	Время работы час	Стоимость маш-часа (руб.)	Сумма, (руб.)
А/вышка АП-17	2	8	456,00	7296,00
А/вышка ВС-22	1	8	510,00	4080,00
ИТОГО				11376,00
Расчет стоимости				
Основная зарплата производственного персонала				3 121,20
Начисления на зарплату 26,2%				817,75
Стоимость работы автотранспорта				11 376,00
Итого прямых затрат				15 314,95
Накладные расходы 10%				1 531,50
Итого				16 846,45
Плановые накопления 6%				1 010,79
ИТОГО				17 857,24
НДС18%				3 214,30
ВСЕГО ПО СМЕТЕ				21 071,54

КАЛЬКУЛЯЦИЯ ЗАТРАТ

на демонтаж светодинамических игрушек "Сосулька" с металлоконструкции

Расчет заработной платы				
Наименование работ	Кол-во чел.	Время работы (час)	Почас. ставка (руб)	Зар-та (руб.)
Погрузо-разгрузочные работы (разнорабочий)	2	1,5	61,20	183,60
Демонтаж декоративных элементов (монтажник)	6	8	61,20	2937,60
ИТОГО				3121,20
Расчет стоимости работы автотранспорта				
Наименование	Кол-во машин	Время работы час	Стоимость маш-часа (руб.)	Сумма, (руб.)
А/вышка АП-17	2	8	456,00	7296,00
А/вышка ВС-22	1	8	510,00	4080,00
ИТОГО				11376,00
Расчет стоимости				
Основная зарплата производственного персонала				3 121,20
Начисления на зарплату 26,2%				817,75
Стоимость работы автотранспорта				11 376,00
Итого прямых затрат				15 314,95
Накладные расходы 10%				1 531,50
Итого				16 846,45
Плановые накопления 6%				1 010,79
ИТОГО				17 857,24
НДС18%				3 214,30
ВСЕГО ПО СМЕТЕ				21 071,54

КАЛЬКУЛЯЦИЯ ЗАТРАТ

на монтаж декоративных гирлянд и пластиковых игрушек на металлоконструкцию

Расчет заработной платы

Наименование работ	Кол-во чел.	Время работы (час)	Почас. ставка (руб)	Зар-та (руб.)
Погрузо-разгрузочные работы (разнорабочий)	2	6	61,20	734,40
Монтаж декоративных элементов (монтажник)	6	14	61,20	5140,80
ИТОГО				5875,20

Расчет стоимости работы автотранспорта

Наименование	Кол-во машин	Время работы час	Стоимость маш-часа (руб.)	Сумма, (руб.)
А/вышка АП-17	2	14	456,00	12768,00
А/вышка ВС-22	1	14	510,00	7140,00
ЗИЛ бортовой	1	14	294,00	4116,00
ИТОГО				24024,00

Расчет стоимости

Основная зарплата производственного персонала	5 875,20
Начисления на зарплату 26,2%	1 539,30
Стоимость работы автотранспорта	24 024,00
Итого прямых затрат	31 438,50
Накладные расходы 10%	3 143,85
Итого	34 582,35
Плановые накопления 6%	2 074,94
ИТОГО	36 657,29
НДС18%	6 598,31
ВСЕГО ПО СМЕТЕ	43 255,60

КАЛЬКУЛЯЦИЯ ЗАТРАТ

на демонтаж пластиковых игрушек, декоративных гирлянд с металлоконструкции

Расчет заработной платы

Наименование работ	Кол-во чел.	Время работы (час)	Почас. ставка (руб)	Зар-та (руб.)
Погрузо-разгрузочные работы (разнорабочий)	2	3	61,20	367,20
Демонтаж декоративных элементов (монтажник)	6	12	61,20	4406,40
ИТОГО				4773,60

Расчет стоимости работы автотранспорта

Наименование	Кол-во машин	Время работы час	Стоимость маш-часа (руб.)	Сумма, (руб.)
А/вышка АП-17	2	12	456,00	10944,00

А/вышка ВС-22	1	12	510,00	6120,00
ЗИЛ бортовой	1	12	294,00	3528,00
ИТОГО				20592,00
Расчет стоимости				
Основная зарплата производственного персонала				4 773,60
Начисления на зарплату 26,2%				1 250,68
Стоимость работы автотранспорта				20 592,00
Итого прямых затрат				26 616,28
Накладные расходы 10%				2 661,63
Итого				29 277,91
Плановые накопления 6%				1 756,67
ИТОГО				31 034,58
НДС18%				5 586,22
ВСЕГО ПО СМЕТЕ				36 620,80

КАЛЬКУЛЯЦИЯ ЗАТРАТ

на изготовление светодинамической игрушки "Сосулька" 800мм

Расчет заработной платы

Наименование работ	Кол-во чел.	Время работы (час)	Почас. ставка (руб)	Зар-та (руб.)
Подноска пластика (разнорабочий)	2	0,2	61,20	24,48
Обезжиривание пластика (дизайнер)	1	0,2	187,41	37,48
Окраска (дизайнер)	1	1,2	187,41	224,89
Установка светодиодов в соответствии с эскизом (электромонтажник-наладчик)	4	7	121,82	3410,96
Проверка работы электрической схемы (электромонтажник-наладчик)	2	1,2	121,82	292,37
Сборка готового элемента (электромонтажник-наладчик)	2	2,2	121,82	536,01
Крепление пластикового элемента к металлическому кронштейну (электромонтажник-наладчик)	2	1,8	121,82	438,55
Погрузо-разгрузочные работы (разнорабочий)	2	0,2	61,20	24,48
ИТОГО				4989,22

Расчет стоимости материалов (без учета НДС)

Наименование работ	Ед.изм.	Кол-во на 1 издел.	Ст-ть ед.(руб)	Сумма (руб)
Пластиковый элемент "Сосулька" 640мм	шт	2	840,00	1680,00
Шары диаметром 160мм	шт	1	320,00	320,00
Краска автомобильная	кг	0,15	2230,00	334,50
Саморез потайной М4х20мм	кг	0,5	148,00	74,00
Клей космофен	туб	1	139,83	139,83
Светодиоды синие GNL UYC-5033	шт	32	6,80	217,60
Светодиоды белые GNL UWC-5033	шт	32	7,20	230,40
Провод МГТФ 0,12	пог.м	6	4,20	25,20
Провод ПУГНП 2 х 1,5	пог.м	2,8	19,68	55,10
Спирт для протирки пластика	л	0,1	100,00	10,00
Хомут пластиковый	шт	4	4,20	16,80

Герметик силиконовый	бал	1	63,50	63,50
Шуруп 3 x 12	кг	0,1	280,00	28,00
ИТОГО				3194,93
Расчет стоимости				
Материалы				3092,93
Металлические изделия				102,00
Заготовительно-складские расходы 2% от стоимости материалов				61,86
Заготовительно-складские расходы 0,75% от стоимости маталлических изделий				0,77
Основная зарплата производственного персонала				4989,22
Начисления на зарплату 26.2%				1307,18
Итого прямых затрат				9553,96
Накладные расходы 10%				955,40
Итого				10509,36
Плановые накопления 6%				630,56
ИТОГО				11139,92
НДС18%				2005,19
ВСЕГО ПО СМЕТЕ				13145,11

КАЛЬКУЛЯЦИЯ ЗАТРАТ

на изготовление светодинамической игрушки "Сосулька" 600мм

Расчет заработной платы

Наименование работ	Кол-во чел.	Время работы (час)	Почас. ставка (руб)	Зар-та (руб.)
Подноска пластика (разнорабочий)	2	0,2	61,20	24,48
Обезжиривание пластика (дизайнер)	1	0,2	187,41	37,48
Окраска (дизайнер)	1	1	187,41	187,41
Установка светодиодов в соответствии с эскизом (электромонтажник-наладчик)	4	6,5	121,82	3167,32
Проверка работы электрической схемы (электромонтажник-наладчик)	2	1,2	121,82	292,37
Сборка готового элемента (электромонтажник-наладчик)	2	2,2	121,82	536,01
Крепление пластикового элемента к металлическому кронштейну (электромонтажник-наладчик)	2	1,8	121,82	438,55
Погрузо-разгрузочные работы (разнорабочий)	2	0,2	61,20	24,48
ИТОГО				4708,10

Расчет стоимости материалов (без учета НДС)

Наименование работ	Ед.изм.	Кол-во на 1 издел.	Ст-ть ед.(руб)	Сумма (руб)
Пластиковый элемент "Сосулька" 480мм	шт	2	790,00	1580,00
Шары диаметром 120мм	шт	1	300,00	300,00
Краска автомобильная	кг	0,12	2230,00	267,60
Саморез потайной М4х20мм	кг	0,5	148,00	74,00
Клей космофен	туб	1	139,83	139,83
Светодиоды синие GNL UYC-5033	шт	27	6,80	183,60

Светодиоды белые GNL UWC-5033	шт	27	7,20	194,40
Провод МГТФ 0,12	пог.м	6	4,20	25,20
Провод ПУГНП 2 х 1,5	пог.м	2,8	19,68	55,10
Спирт для протирки пластика	л	0,1	100,00	10,00
Хомут пластиковый	шт	4	4,20	16,80
Герметик силиконовый	бал	1	63,50	63,50
Шуруп 3 х 12	кг	0,1	280,00	28,00
ИТОГО				2938,03
Расчет стоимости				
Материалы				2836,03
Металлические изделия				102,00
Заготовительно-складские расходы 2% от стоимости материалов				56,72
Заготовительно-складские расходы 0,75% от стоимости металлических изделий				0,77
Основная зарплата производственного персонала				4708,10
Начисления на зарплату 26.2%				1233,52
Итого прямых затрат				8937,14
Накладные расходы 10%				893,71
Итого				9830,85
Плановые накопления 6%				589,85
ИТОГО				10420,70
НДС18%				1875,73
ВСЕГО ПО СМЕТЕ				12296,43

КАЛЬКУЛЯЦИЯ ЗАТРАТ

на изготовление светодинамической игрушки "Сосулька" 450мм

Расчет заработной платы

Наименование работ	Кол-во чел.	Время работы (час)	Почас. ставка (руб)	Зар-та (руб.)
Подноска пластика (разнорабочий)	2	0,2	61,20	24,48
Обезжиривание пластика (дизайнер)	1	0,2	187,41	37,48
Окраска (дизайнер)	1	0,8	187,41	149,93
Установка светодиодов в соответствии с эскизом (электромонтажник-наладчик)	4	6,5	121,82	3167,32
Проверка работы электрической схемы (электромонтажник-наладчик)	2	1,2	121,82	292,37
Сборка готового элемента (электромонтажник-наладчик)	2	2	121,82	487,28
Крепление пластикового элемента к металлическому кронштейну (электромонтажник-наладчик)	2	1,8	121,82	438,55
Погрузо-разгрузочные работы (разнорабочий)	2	0,2	61,20	24,48
ИТОГО				4621,89

Расчет стоимости материалов (без учета НДС)

Наименование работ	Ед.изм.	Кол-во на 1 издел.	Ст-ть ед.(руб)	Сумма (руб)
Пластиковый элемент "Сосулька" 350мм	шт	2	750,00	1500,00
Шары диаметром 100мм	шт	1	280,00	280,00
Краска автомобильная	кг	0,12	2230,00	267,60

Саморез потайной М4х20мм	кг	0,5	148,00	74,00
Клей космофен	туб	1	139,83	139,83
Светодиоды синие GNL UYC-5033	шт	26	6,80	176,80
Светодиоды белые GNL UWC-5033	шт	26	7,20	187,20
Провод МГТФ 0,12	пог.м	6	4,20	25,20
Провод ПУГНП 2 х 1,5	пог.м	2,8	19,68	55,10
Спирт для протирки пластика	л	0,1	100,00	10,00
Хомут пластиковый	шт	4	4,20	16,80
Герметик силиконовый	бал	1	63,50	63,50
Шуруп 3 х 12	кг	0,1	280,00	28,00
ИТОГО				2824,03
Расчет стоимости				
Материалы				2722,03
Металлические изделия				102,00
Заготовительно-складские расходы 2% от стоимости материалов				54,44
Заготовительно-складские расходы 0,75% от стоимости маталлических изделий				0,77
Основная зарплата производственного персонала				4621,89
Начисления на зарплату 26.2%				1210,94
Итого прямых затрат				8712,07
Накладные расходы 10%				871,21
Итого				9583,28
Плановые накопления 6%				575,00
ИТОГО				10158,28
НДС18%				1828,49
ВСЕГО ПО СМЕТЕ				11986,77

КАЛЬКУЛЯЦИЯ ЗАТРАТ

на изготовление игрушки "Снежинка" Д 350 мм

Расчет заработной платы

Наименование работ	Кол-во чел.	Время работы (час)	Почас. ставка (руб)	Зар-та (руб.)
Подноска пластика (макетчик)	2	0,1	136,16	27,23
Разметка пластика (макетчик)	2	0,8	136,16	217,86
Выпиливание пластика в размер элемента (макетчик)	2	1,2	136,16	326,78
Зачистка кромки (макетчик)	2	0,6	136,16	163,39
Обезжиривание пластика (макетчик)	2	0,2	136,16	54,46
Наклейка пленки с изображением на пластик (шрифтовик)	2	0,8	126,08	201,73
ИТОГО				991,45

Расчет стоимости материалов (без учета НДС)

Наименование работ	Ед.изм.	Кол-во на 1 издел.	Ст-ть ед.(руб)	Сумма (руб)
Оргстекло прозрачное 1,8мм (3м х 2м)	лист	0,03	2200,00	66,00
Пленка Кристаллин	пог.м.	0,2	309,33	61,87
Клей космофен	туб	1	139,83	139,83
Шнур	м	1	30,00	30,00
Спирт для протирки пластика	л	0,1	100,00	10,00
ИТОГО				307,70

Расчет стоимости	
Материалы	307,70
Заготовительно-складские расходы 2% от стоимости материалов	6,15
Основная зарплата производственного персонала	991,45
Начисления на зарплату 26,2%	259,76
Итого прямых затрат	1 565,06
Накладные расходы 10%	156,51
Итого	1 721,57
Плановые накопления 6%	103,29
ИТОГО	1 824,86
НДС18%	328,47
ВСЕГО ПО СМЕТЕ	2 153,33

КАЛЬКУЛЯЦИЯ ЗАТРАТ
на изготовление игрушки "Звездочка" размером 400 мм

Расчет заработной платы

Наименование работ	Кол-во чел.	Время работы (час)	Почас. ставка (руб)	Зар-та (руб.)
Подноска пластика (макетчик)	2	0,1	136,16	27,23
Разметка пластика (макетчик)	2	0,8	136,16	217,86
Выпиливание пластика в размер элемента (макетчик)	2	1,2	136,16	326,78
Зачистка кромки (макетчик)	2	0,6	136,16	163,39
Обезжиривание пластика (макетчик)	2	0,2	136,16	54,46
Наклейка пленки с изображением на пластик (шрифтовик)	2	2,2	126,08	554,75
ИТОГО				1 344,47

Расчет стоимости материалов (без учета НДС)

Наименование работ	Ед.изм.	Кол-во на 1 издел.	Ст-ть ед.(руб)	Сумма (руб)
Оргстекло прозрачное 1,8мм (3м x 2м)	лист	0,03	2200,00	66,00
Пленка Зеркальная	пог.м.	0,125	380,00	47,50
Пленка Оракал	пог.м.	0,25	310,00	77,50
Пленка монтажная	мп	0,05	40,15	2,01
Клей космофен	туб	1	139,83	139,83
Шнур Д 4 мм	мп	1	30,00	30,00
Спирт для протирки пластика	л	0,1	100,00	10,00
ИТОГО				372,84

Расчет стоимости

Материалы	372,84
Заготовительно-складские расходы 2% от стоимости материалов	7,46
Основная зарплата производственного персонала	1 344,47
Начисления на зарплату 26,2%	352,25
Итого прямых затрат	2 077,02
Накладные расходы 10%	207,70
Итого	2 284,72
Плановые накопления 6%	137,08
ИТОГО	2 421,80

НДС18%	435,92
ВСЕГО ПО СМЕТЕ	2 857,72

КАЛЬКУЛЯЦИЯ ЗАТРАТ

на закупку пластиковых игрушек

Расчет заработной платы				
Наименование работ	Кол-во чел.	Время работы (час)	Почас. ставка (руб)	Зар-та (руб.)
Расчет стоимости материалов (без учета НДС)				
Наименование работ	Ед.изм.	Кол-во на 1 издел.	Ст-ть ед.(руб)	Сумма (руб)
Шар розовый глянцевый диаметром 100мм	шт	18	228,50	4 113,00
Шар серебро матовый диаметром 100мм	шт	12	228,50	2 742,00
Шар оранжевый глянцевый диаметром 100мм	шт	16	228,50	3 656,00
Шар бирюза глянцевый диаметром 100мм	шт	20	228,50	4 570,00
Шар серебряный глянцевый диаметром 200мм	шт	5	320,00	1 600,00
Шар розовый глянцевый диаметром 200мм	шт	14	320,00	4 480,00
Шар оранжевый глянцевый диаметром 200мм	шт	4	320,00	1 280,00
Шар бирюза матовый диаметром 200мм	шт	9	320,00	2 880,00
Шар красный глянцевый диаметром 250мм	шт	5	320,00	1 600,00
Шар золотой глянцевый диаметром 250мм	шт	7	320,00	2 240,00
Шар серебряный глянцевый диаметром 250мм	шт	3	320,00	960,00
ИТОГО				30 121,00
Расчет стоимости				
Материалы				30 121,00
Заготовительно-складские расходы 2% от стоимости материалов				602,42
ИТОГО				30 723,42
НДС18%				5 530,22
ВСЕГО ПО СМЕТЕ				36 253,64

На бланке
организации

Уполномоченному органу:

Дата, исх. номер

управление муниципального заказа
администрации города Владимира
600017, г.Владимир, ул.Горького, д.40

ЗАЯВКА НА УЧАСТИЕ В ОТКРЫТОМ АУКЦИОНЕ*

1. Изучив документацию об открытом аукционе на право заключить муниципальный контракт на

_____ (указать наименование предмета муниципального контракта)

для нужд _____,

(указать наименование муниципального заказчика)

_____ (указать полное наименование участника размещения заказа (Ф.И.О. - для физических лиц), индекс, почтовый адрес)

в лице _____,

(указать должность, Ф.И.О. - для юридических лиц)

действующего на основании _____

предлагает выполнить предусмотренные аукционом функции в соответствии с требованиями документации об аукционе и проекта муниципального контракта, на условиях, которые указаны в нашем техническом предложении, являющемся неотъемлемой частью настоящей заявки.

2. Настоящей заявкой подтверждаем:

1) Против _____

(указать сокращенное наименование участника размещения заказа)

не проводится процедура ликвидации, банкротства, деятельность не приостановлена, а также, что размер задолженности по начисленным налогам, сборам и иным обязательным платежам в бюджеты любого уровня или государственные внебюджетные фонды за прошедший календарный год не превышает 25 % балансовой стоимости наших активов по данным бухгалтерской отчетности за последний завершенный отчетный период.

2) _____ является объектом малого предпринимательства:

(указать полное наименование участника размещения заказа)

- средняя численность работников за 2009 год (с учетом всех работников, в том числе работников, работающих по гражданско-правовым договорам или по совместительству с учетом реально отработанного времени, работников представительств, филиалов и других обособленных подразделений участника размещения заказа) составляет _____ человек;

- выручка от реализации товаров (работ, услуг) без учета налога на добавленную стоимость или балансовая стоимость активов (остаточная стоимость основных средств и нематериальных активов) за 2009 год составляет _____ рублей;

3. Для оперативного уведомления нас по вопросам организационного характера и взаимодействия по этим вопросам, сообщаем следующие сведения:

Полное фирменное наименование, сведения об организационно-правовой форме	
Сокращенное наименование	
Юридический адрес	
Почтовый адрес	

* Оформляется на бланке юридического лица (индивидуального предпринимателя) с указанием исходящих даты и номера документа.

* * Расчет средней численности работников производится участником размещения заказа в соответствии с требованиями, установленными приказами Федеральной службы государственной статистики от 12 ноября 2008г. № 278 и от 13 октября 2008г. № 258.

Телефон	
Факс	
Адрес электронной почты (<i>при наличии</i>)	
Адрес сайта в сети «Интернет» (<i>при наличии</i>)	
Ф.И.О, должность уполномоченного лица, контактный телефон	
- дата и номер свидетельства о государственной регистрации	
- место государственной регистрации	
- номер и почтовый адрес Инспекции Федеральной налоговой службы, в которой участник размещения заказа зарегистрирован в качестве налогоплательщика	
- ИНН, КПП, ОГРН, ОКПО	
Банковские реквизиты	
-наименование обслуживающего банка	
-расчетный счет	
-корреспондентский счет	
-БИК	

4. Опись документов в составе заявки на участие в аукционе

№ п/п	Наименование документа	Стр.
<i>В письменной форме на бумажном носителе</i>		
1.	Заявка на участие в открытом аукционе.	
2.	Техническое предложение.	
...	Доверенность на участие в открытом аукционе №_____от_____.	
...		
...		
...		
...		
<i>В электронной форме на электронном носителе</i>		
№ п/п	Наименование документа	
1.	Копия технического предложения (при необходимости с приложениями)	

Подпись

должность

подпись

Фамилия И. О.

ТЕХНИЧЕСКОЕ ПРЕДЛОЖЕНИЕ

Исполняя наши обязательства и изучив документацию об открытом аукционе на право заключить муниципальный контракт на _____
(указать предмет муниципального контракта, номер лота)

_____ ,
в том числе условия и порядок проведения настоящего аукциона, мы _____

_____ ,
(указать полное наименование участника размещения заказа, индекс, почтовый адрес)

в лице _____ ,
(указать должность, ФИО)

действующего на основании _____ ,
уполномоченного в случае признания нас победителями аукциона подписать муниципальный контракт, согласны выполнить предусмотренные аукционом функции в соответствии с требованиями документации об аукционе и на условиях которые мы представили в настоящем техническом предложении:

Предлагаемые условия заключения муниципального контракта	
1. Предмет муниципального контракта ¹	
2. Объем выполняемых работ ²	
3. Предложения по качеству, техническим характеристикам, безопасности, условиям и результатам выполняемых работ	
4. Место выполнения работ	
5. Срок (период) выполнения работ	
6. Форма, сроки и порядок оплаты работ	
7. Срок предоставления гарантий качества работ	
8. Объем предоставления гарантий качества работ	
9. Соответствие национальным, региональным, международным стандартам (ГОСТ, ОСТ, ISO, ТУ и др.)	
10. Информация о наличии сертификатов соответствия материалов требованиям по качеству	
11. Размер обеспечения исполнения муниципального контракта	
12. Иные показатели, подтверждающие соответствие выполняемых работ, потребностям заказчика	

Подпись:

должность

подпись

Фамилия И. О.

М.П.

¹ Строка 1 «Предмет муниципального контракта» заполняется в соответствии с формулировкой, содержащейся в Информационной карте.

² Строка 2 «Объем выполняемых работ» заполняется в соответствии с формулировкой, содержащейся в Информационной карте.

**ФОРМА ДОВЕРЕННОСТИ НА ПРЕДСТАВИТЕЛЯ УЧАСТНИКА
РАЗМЕЩЕНИЯ ЗАКАЗА**

ДОВЕРЕННОСТЬ № _____

(прописью число, месяц и год выдачи доверенности)

(место выдачи доверенности)

(полное наименование участника размещения заказа – для юридических лиц,

фамилия, имя, отчество, паспортные данные, место жительства – для физических лиц)

доверяет _____

(фамилия, имя, отчество, должность)

паспорт серии _____ № _____ выдан _____ «_____» _____ г.

представлять интересы _____

(наименование (ФИО) участника размещения заказа)

в связи с участием в открытом аукционе на право заключить муниципальный контракт на

(указать наименование и предмет аукциона)

для нужд _____

(указать наименование заказчика)

который состоится «_____» _____ г.

В целях выполнения данного поручения _____ уполномочен представлять необходимые документы, подписывать от имени доверителя все документы, участвовать в процедуре проведения аукциона с правом подачи предложений по цене контракта, а также совершать иные действия, связанные с выполнением данного поручения.

Подпись _____ удостоверяю.

(Ф.И.О. удостоверяемого)

(подпись удостоверяемого)

Доверенность действительна по «_____» _____ г.

Подпись доверителя _____

должность, подпись

(_____
(ФИО)

М.П.

Дата, исх. номер
На бланке организации

Заказчику
Уполномоченному органу

ЗАПРОС НА РАЗЪЯСНЕНИЕ ДОКУМЕНТАЦИИ ОБ АУКЦИОНЕ

Прошу Вас разъяснить следующие положения документации об открытом аукционе на право заключить муниципальный контракт на _____

для нужд _____

(дата и время проведения аукциона – «___» _____ 2010 г. в __:__ по московскому времени):

№ п/п	Раздел документации об аукционе (инструкции участникам размещения заказа, информационной карты аукциона и т.п.)	Ссылка на пункт документации об аукционе, положения которого следует разъяснить	Содержание запроса на разъяснение положений документации об аукционе
1.			
2.			
3.			

Ответ на запрос прошу направить в организацию по адресу:

(почтовый адрес организации, направившей запрос)

Руководитель организации _____

подпись

Фамилия И.О.

ПРОЕКТ МУНИЦИПАЛЬНОГО КОНТРАКТА № _____
на выполнение работ для муниципальных нужд г. Владимира

г. Владимир

«____» _____ 2010 г.

Управление наружной рекламы и информации администрации города Владимира, именуемое в дальнейшем «**Заказчик**», в соответствии с Положением об управлении, утвержденным распоряжением главы города от 28.01.2009 № 66-р, в лице начальника управления _____, с одной стороны, и _____, именуемое в дальнейшем «**Подрядчик**», в лице _____, действующего на основании _____, с другой стороны, с соблюдением требований Федерального закона от 21.07.2005 № 94-ФЗ "О размещении заказов на поставки товаров, выполнение работ, оказание услуг для государственных и муниципальных нужд" и иного действующего законодательства Российской Федерации, на основании результатов аукциона на право заключения муниципального контракта на выполнение работ по установке и демонтажу объемно-декоративной светодинамической конструкции в виде искусственной новогодней ели «Домашняя», заключили настоящий Контракт о нижеследующем:

1. ПРЕДМЕТ КОНТРАКТА

1.1. На основании решения аукционной комиссии (протокол _____ от _____) по размещению заказа на право заключения муниципального Контракта на выполнение работ для муниципальных нужд города Владимира Заказчик поручает, а Подрядчик принимает на себя обязательства по выполнению на свой риск собственными и/или привлеченными силами и средствами комплекса работ по установке и демонтажу объемно-декоративной светодинамической конструкции в виде искусственной новогодней ели «Домашняя» по адресу: г. Владимир, ул. Большая Московская, Соборная площадь в соответствии с техническим заданием (приложение № 1), являющимся неотъемлемой частью настоящего Контракта.

1.2. Контракт включает в себя следующие этапы работ: _

1 этап:

1. Изготовление и закупка декоративных игрушек и элементов системы подсветки для объемно-декоративной светодинамической конструкции в виде искусственной новогодней ели «Домашняя».

2. Монтаж металлоконструкции, элементов оформления, ограждения, системы подсветки объемно-декоративной светодинамической конструкции в виде искусственной новогодней ели «Домашняя» в соответствии с фото (приложение к техзаданию), включая доставку к месту установки со склада заказчика.

2 этап.

Демонтаж металлоконструкции, элементов оформления, ограждения, системы подсветки объемно-декоративной светодинамической конструкции в виде искусственной новогодней ели «Домашняя» (включая доставку к месту хранения и передачу заказчику).

Эксплуатационное обслуживание - с момента установки объемно-декоративной светодинамической конструкции в виде искусственной новогодней ели «Домашняя» до начала демонтажа.

1.3. Заказчик обязуется создать Подрядчику необходимые условия для выполнения работ по настоящему Контракту, принять их результат и уплатить обусловленную настоящим Контрактом цену.

1.4. Подрядчик выполняет работы с использованием своих материалов, приспособлений, технических, транспортных и подручных средств.

2. ЦЕНА КОНТРАКТА

2.1. Цена настоящего Контракта с учетом результатов проведенного аукциона, в соответствии со сметной документацией (приложение № 3), являющейся неотъемлемой частью настоящего Контракта, составляет _____, и является твердой на весь период действия настоящего Контракта.

Цена Контракта включает в себя расходы подрядчика на перевозку, страхование, уплату

таможенных пошлин, налогов, сборов и других обязательных платежей, затраты на материалы, приспособления, и подручные средства, необходимые для выполнения работ, привлечение спецтехники, командировочные расходы, проживание и т.д.

2.2. Изменение общей стоимости работ по настоящему Контракту должно быть оформлено протоколом или дополнительным соглашением к настоящему Контракту.

2.3. Оплата работ по настоящему Контракту производится по безналичному расчету, без предоплаты, поэтапно.

Сроки начала и окончания каждого этапа работ указаны в календарном плане выполнения работ (приложение № 2).

Расчет по первому этапу работ производится после подписания акта выполненных работ по первому этапу в течение 15 банковских дней.

Окончательный расчет производится после подписания акта выполненных работ по второму этапу с учетом произведенных платежей в течение 15 банковских дней.

3. СРОКИ ВЫПОЛНЕНИЯ РАБОТ

3.1. Начальный, промежуточный и конечный сроки выполнения работ по настоящему Контракту определены согласно календарному плану (приложение № 2), являющимся неотъемлемой частью настоящего Контракта.

4. ПОРЯДОК СДАЧИ И ПРИЕМКИ РАБОТ

4.1. Предусмотренные настоящим Контрактом работы осуществляются в полном соответствии с техническим заданием по предмету Контракта.

4.2. Подрядчик обязан в письменной форме известить Заказчика о начале выполнения работ.

4.3. Заказчик обязан с участием Подрядчика провести приемку выполненных работ в течение 3-х рабочих дней и подписать акт выполненных работ, а при обнаружении отступлений от Контракта, ухудшающих результаты работ, или иных недостатков в работе немедленно заявить об этом Подрядчику.

4.4. В случае мотивированного отказа Заказчика от приемки выполненных работ сторонами составляется двухсторонний акт с перечнем выявленных недостатков и сроков их устранения.

4.5. Выявленные недостатки устраняются Подрядчиком за счет собственных средств в установленные Заказчиком сроки.

4.6. Отраженные в акте факты неудовлетворительного выполнения работ учитываются при оплате работ по Контракту.

4.7. При наличии замечаний к качеству выполнения предусмотренных настоящим Контрактом работ, зафиксированных актом выполненных работ, допускается уменьшение размера вознаграждения Подрядчику в размере до 5% от стоимости вида работ, к которому предъявляются претензии по качеству.

4.8. Неисполнение или ненадлежащее исполнение какого-либо вида работ, предусмотренных настоящим Контрактом, влечет за собой соответствующее уменьшение цены Контракта.

Под неисполнением или ненадлежащим исполнением обязательств по Контракту понимается:

- несоответствие внешнего вида поставляемых игрушек требованиям технического задания;
- задержка Подрядчиком начала и окончание работ более чем на 3 дня по причинам, не зависящим от Заказчика;
- систематическое несоблюдение Подрядчиком требований по качеству выполняемых работ,
- выполнение работ с отступлением от схемы сборочного чертежа;
- развешивание элементов декоративного и светового оформления с отступлениями от фото, представленного в техническом задании.

4.9. При наличии существенных недостатков при выполнении работы, приводящих к невозможности продолжения выполнения работ в соответствии с Контрактом, Заказчик расторгает Контракт в соответствии с действующим законодательством.

Существенными считаются недостатки и нарушения, которые не могут быть устранены Подрядчиком или ведут к задержке сдачи общего объема работ по настоящему контракту более чем

на 15 дней) и указанные нарушения и недостатки не были устранены.

4.10. Качество выполненной Подрядчиком работы должно соответствовать условиям Контракта и требованиям, обычно предъявляемым к работам соответствующего рода и в пределах указанного гарантийного срока быть пригодным для установленного Контрактом использования. Гарантия качества результата работы распространяется на все, составляющее результат работы.

5. ОБСТОЯТЕЛЬСТВА НЕПРЕОДОЛИМОЙ СИЛЫ

5.1. Стороны освобождаются от ответственности за полное или частичное неисполнение своих обязательств по настоящему Контракту в случае, если оно явилось следствием обстоятельств непреодолимой силы, а именно: наводнения, пожара, землетрясения, диверсии, военных действий, блокад, изменения законодательства, препятствующих надлежащему исполнению обязательств по настоящему Контракту, а также других чрезвычайных обстоятельств, которые возникли после заключения настоящего Контракта и непосредственно повлияли на исполнение Сторонами своих обязательств, а также, которые Стороны были не в состоянии предвидеть и предотвратить.

5.2. Сторона, для которой надлежащее исполнение обязательств оказалось невозможным вследствие возникновения обстоятельств непреодолимой силы, обязана в течение 5 (пяти) календарных дней с даты возникновения таких обстоятельств уведомить в письменной форме другую Сторону об их возникновении, виде и возможной продолжительности действия.

6. ПРОЧИЕ УСЛОВИЯ

6.1. Заказчик вправе во всякое время осуществлять контроль, проверять ход и качество работы, выполняемой Подрядчиком, без вмешательства в его оперативно-хозяйственную деятельность.

6.2. Все изменения и дополнения по настоящему Контракту оформляются дополнительными соглашениями, подписанными Сторонами.

6.3. В случае изменения у какой-либо из Сторон юридического статуса, адреса, названия и банковских реквизитов она обязана в течение 3 (трех) рабочих дней со дня возникновения изменений известить другую Сторону.

7. ДОПОЛНИТЕЛЬНЫЕ УСЛОВИЯ

7.1. Показателем качества выполнения Подрядчиком предусмотренных Контрактом работ является установка новогодней ели в срок, точное соответствие требованиям технического задания и визуальному сравнению с фото, ее бесперебойное функционирование в течение указанного периода и экстренное устранение возникающих неполадок (не более 6 часов с момента возникновения), своевременный демонтаж.

7.2. Подрядчик при производстве работ обязан:

- соблюдать правила технической безопасности;
- соблюдать природоохранные и противопожарные нормы;
- учитывать действующие строительные нормы и правила;
- исключить повреждение имущества третьих лиц;
- не создавать препятствий движению автотранспорта;
- не допускать засорения территории, прилегающей к месту производства работ, своевременно убирать образующийся при монтаже и демонтаже мусор;
- исполнять полученные в ходе выполнения работы указания Заказчика, если такие указания не противоречат условиям настоящего Контракта;
- обеспечить приобретение сопутствующих элементов крепления для монтажа и системы подсветки (хомутики, метизы, проволока, саморезы и т.п.).

7.3. Подрядчик обязан передать Заказчику или уполномоченному представителю Заказчика на хранение все элементы новогодней ели в соответствующей упаковке:

игрушки, разложить по коробкам, с указанием на них наименования игрушек, цвета, формы, размера;

гирлянды из шаров, световые гирлянды разложить по размерам (для каждого яруса отдельно) в упаковочный материал, предоставленный Заказчиком;

хвою разложить по размерам (для каждого яруса отдельно) и укрыть полиэтиленовой пленкой; металлоконструкцию разместить в месте, указанном Заказчиком, укрыть материалом, предоставленным Заказчиком.

7.4. Заказчик обеспечивает:

- предоставление упаковочного материала;
- расчистку места производства работ от снега;
- охрану новогодней ели и элементов оформления от начала производства работ по монтажу, в течение всего периода нахождения конструкции на месте установки, и до завершения работ по транспортировке конструкции на склад после демонтажа.

8. ОТВЕТСТВЕННОСТЬ СТОРОН

8.1. Стороны несут ответственность за неисполнение либо за ненадлежащее исполнение обязательств по настоящему контракту в соответствии с гражданским, а также иным действующим законодательством Российской Федерации и условиями настоящего контракта.

8.2. За нарушение установленного контрактом срока выполнения работ, предусмотренных каждым этапом, подрядчик уплачивает заказчику пени в размере 0,1% от стоимости цены контракта за каждый день просрочки.

8.3. В случае просрочки исполнения заказчиком обязательства, предусмотренного настоящим контрактом, подрядчик вправе потребовать уплаты неустойки (штрафа, пеней). Неустойка (штраф, пеня) начисляется за каждый день просрочки исполнения обязательства, предусмотренного контрактом, начиная со дня, следующего после дня истечения установленного контрактом срока исполнения обязательств. Размер такой неустойки (штрафа, пеней) устанавливается в размере одной трехсотой действующей на день уплаты неустойки (штрафа, пеней) ставки рефинансирования Центрального банка Российской Федерации.

8.4. Уплата неустойки (штрафа, пеней) не освобождает стороны от исполнения обязательств по контракту.

8.5. В случаях, когда работа выполнена подрядчиком с отступлениями от контракта, ухудшившими результат работы, заказчик вправе по своему выбору потребовать от подрядчика:

- безвозмездного устранения недостатков в разумный срок;
- соразмерного уменьшения установленной за работу цены;
- возмещения своих расходов на устранение недостатков.

8.6. В случае отказа подрядчиком исправить выявленные недостатки в выполнении работ, предусмотренных настоящим контрактом, либо исправить возникшие в ходе эксплуатации нарушения функционирования объекта, заказчик вправе поручить выполнение работ третьим лицам, а подрядчик обязуется оплатить работы, выполненные третьими лицами, до истечения срока действия настоящего контракта.

В случае неисполнения подрядчиком обязательств по оплате третьим лицам в установленный срок, заказчик вправе задержать оплату по настоящему контракту.

8.7. Заказчик может до сдачи ему результата работ отказаться от исполнения контракта, уплатив подрядчику за фактически произведенные затраты, согласованные с заказчиком, но не свыше цены, пропорциональной части работ (услуг), выполненных до получения извещения об отказе заказчика от исполнения контракта.

8.8. Заказчик не несет ответственности за несвоевременное перечисление денежных средств подрядчику при задержке бюджетного финансирования.

8.9. Подрядчик, предоставивший материал для выполнения работы, отвечает за его качество в соответствии с действующим законодательством.

8.10. Подрядчик, получивший для выполнения работы элементы конструкции: металлоконструкцию, фундамент, хвою, декоративное и световое оформление, оборудование и другие элементы, за свой счет устраняет возможные их повреждения, возникшие по причине нарушения технологии монтажа и демонтажа или неаккуратного обращения при монтаже и демонтаже.

9. ПОРЯДОК РАЗРЕШЕНИЯ СПОРОВ

9.1. Все споры и разногласия между Сторонами, возникающие в период действия настоящего Контракта, разрешаются путем переговоров.

9.2. В случае не урегулирования споров и разногласий путем переговоров спор подлежит разрешению в Арбитражном суде Владимирской области.

10. СРОК ДЕЙСТВИЯ КОНТРАКТА

10.1. Настоящий Контракт вступает в силу со дня его подписания Сторонами и действует до момента полного выполнения Сторонами взятых на себя обязательств.

10.2. Все изменения и дополнения к настоящему Контракту оформляются в письменном виде в форме дополнительного соглашения и вступают в силу с момента их подписания Сторонами по Контракту.

10.3. Контракт может быть расторгнут в случаях, предусмотренных действующим законодательством Российской Федерации.

10.4. Во всем остальном, что не предусмотрено настоящим Контрактом, Стороны руководствуются действующим законодательством Российской Федерации.

10.5. Настоящий Контракт заключен в двух экземплярах, имеющих одинаковую юридическую силу, по одному экземпляру для каждой из Сторон. Каждый экземпляр содержит _____ (_____) листов.

11. ЮРИДИЧЕСКИЕ АДРЕСА И БАНКОВСКИЕ РЕКВИЗИТЫ СТОРОН

Заказчик: Управление наружной рекламы и информации администрации города Владимира, 600017, г. Владимир, ул. Горького, д. 40; ИНН 3328103203 / КПП 332801001 Лицевой счет № 03283004440 в УФК по Владимирской области (ОФК 02); р/сч 40204810300000000040 в ГРКЦ ГУ Банка России по Владимирской области г.Владимир БИК 041708001; ОГРН 1053301539741; ОКПО 75639004; ОКВЭД 75.11.31

т.: (4922) 33-58-55

Подрядчик:

ПОДПИСИ СТОРОН:

Подрядчик:

М.П.

Заказчик:

Управление наружной рекламы
и информации администрации
города Владимира

_____ Г.Е. Шульга

М.П.

Неотъемлемой частью Контракта являются следующие приложения:

Приложение № 1 – Техническое задание

Приложение № 2 - Календарный план

**ТЕХНИЧЕСКОЕ ЗАДАНИЕ
НА ВЫПОЛНЕНИЕ РАБОТ ПО УСТАНОВКЕ И ДЕМОНТАЖУ ОБЪЕМНО -
ДЕКОРАТИВНОЙ СВЕТОДИНАМИЧЕСКОЙ КОНСТРУКЦИИ В ВИДЕ
ИСКУССТВЕННОЙ НОВОГОДНЕЙ ЕЛИ «ДОМАШНЯЯ»**

1. Характеристика объекта

1.1. Объемно – декоративная светодинамическая конструкция в виде искусственной ели «Домашняя» представляет собой ствольную конструкцию с размещением ярусов и искусственной хвои, внешне идентичной натуральной ели, устанавливаемую на ж/б фундамент, декоративным и светодинамическим оформлением, верхушкой в виде объемно-декоративного элемента, декоративным ограждением вокруг ели. Фундамент закрывается декоративным пандусом.

1.2. Внешний вид ели «Домашняя» прилагается к техническому заданию (приложение к техническому заданию – 9 листов).

1.3. Состав приложения к техническому заданию:

- СПЕЦИФИКАЦИЯ ЭЛЕМЕНТОВ ОФОРМЛЕНИЯ И СИСТЕМЫ ПОДСВЕТКИ - ЛИСТ 1;
- ВНЕШНИЙ ВИД И ОПИСАНИЕ ДЕКОРАТИВНЫХ ИГРУШЕК (3 ЛИСТА) – ЛИСТЫ 2, 3, 4;
- ВНЕШНИЙ ВИД ЕЛИ «ДОМАШНЯЯ» - ЛИСТ 5;
- СБОРОЧНЫЙ ЧЕРТЕЖ (2 ЛИСТА) - ЛИСТЫ 6, 7;
- ВЕДОМОСТЬ ЭЛЕМЕНТОВ И СПЕЦИФИКАЦИЯ МАТЕРИАЛОВ К СБОРОЧНОМУ ЧЕРТЕЖУ – ЛИСТ 8;
- ЭЛЕКТРИЧЕСКАЯ СХЕМА – ЛИСТ 9.

1.3. Все элементы объемно – декоративной светодинамической конструкции в виде искусственной ели «Домашняя» находятся на складе Заказчика.

2. Основные параметры конструкции

Высота конструкции в целом - около 21.0 метра.

Высота фундамента – 3.0 метра. Высота металлоконструкции (ствола) – 17.0 метров.

Высота пандуса, закрывающего конструктивные элементы в нижней части конструкции (фундамент, часть ствола) – 4,5 метра; максимальный диаметр по пандусу – около 5 метров.

Максимальный диаметр по низу ветвей – около 10 метров;

Количество ярусов – 12 штук. Общая масса конструкции – около 22 тонн.

3. Техническое описание

Центральный столб - металлоконструкция из труб различного диаметра. Столб устанавливается на ж/б фундамент с последующим креплением к нему при помощи болтовых соединений, с пригрузом. На стволе размещены ярусы из труб и прутков для крепления хвои, прожекторов, декоративного и светового украшения. Форма и расположение ярусов и ветвей для крепления хвои схожи с натуральной елью.

Фундамент состоит из отдельных сборно-разборных блоков.

4. Светодинамическое оформление

Макушку венчает объемный светодинамический элемент с применением светодиодных кластеров. От макушки до нижнего яруса располагаются 12 рядов горизонтальных гирлянд белт-лайт со светодиодными лампами желтого и синего цвета (около 1340шт.) и стробоскопическими лампами (около 315шт.) с шагом 15 см.

По краям ветвей, в местах подхвата гирлянд, расположены объемные светодинамические игрушки вытянутой формы – «сосульки», высотой 450 мм-32шт., 600 мм-32 шт. и 800 мм-32шт. (см. приложение к техзаданию). «Сосульки» - пластиковые элементы, изготовленные методом вакуумной формовки, с внутренней подсветкой, сине-голубого цвета, украшенные снаружи

светодиодами. Параллельно с гирляндами из белт-лайта – гирлянды из золотистых шаров разного размера (по убыванию от центра провиса до края ветви).

Изнутри каждый ярус подсвечивается прожекторами, закрепляемыми на стволе конструкции, в количестве 88 шт.

Работа светодинамического оформления управляется контроллером (коробка - пульт управления находится внутри пандуса и жестко крепится к конструкции).

Питающий кабель – требуется 40.0 м для подключения от ели к источнику питания.

Потребляемая мощность – 15кВт. Напряжение -380В.

5. Декоративное оформление

Верхушка оформлена объемным элементом.

На каждом ярусе ели – гирлянды из шаров. Шары, образующие гирлянды, в пределах одного провиса имеют диаметр 100, 150, 200, 250 мм (самые крупные – в центре, более мелкие - к концам фрагмента), цвет шаровых гирлянд - золотистые шары.

Между гирляндами располагаются не менее 1020 декоративных игрушек (шары, «снежинка», «звездочка», «конфета», «подарок») размером от 100 до 400 мм.

Вокруг фундамента устанавливается многогранник - пандус из сотового поликарбоната, декорированный самоклеящейся пленкой с внешней подсветкой.

Ограждение вокруг ели – секции из металла с заполнением панелями из сотового поликарбоната, декорированного самоклеящейся пленкой.

Секции скреплены между собой съемно-разъемными элементами крепления.

6. Порядок монтажа ели «Домашняя»

- Вывоз элементов ели со склада заказчика.
- Монтаж ж/б фундаментов.
- Монтаж ствола.
- Монтаж прожекторов подсветки на ствол.
- Монтаж ветвей на ствол.
- Укладка хвои на ветви.
- Монтаж светодинамических игрушек, гирлянд.
- Монтаж макушки.
- Монтаж декоративного пандуса.
- Сборка ограждения вокруг ели.
- Запуск светодинамики.

При монтаже/демонтаже используется следующая техника: длинномер, автокран, автоподъемник, газель.

Потребность в механизмах и транспортных средствах Подрядчик обеспечивает самостоятельно в рамках контракта.

7. Порядок выполнения работ по исполнению муниципального контракта

1 этап

7.1. С момента заключения муниципального контракта – по 20.11.2010:

7.1.1. Изготовление пробных экземпляров декоративных игрушек: «сосулька», «снежинка», «звездочка» и предварительное их согласование с заказчиком в срок до 20.11.2010.

7.1.2. Приобретение элементов оформления и системы подсветки согласно спецификации, прилагаемой к техзаданию и передача заказчику в срок - 20.11.2010.

7.2. С 03.12.2010 по 10.12.2010:

7.2.1. Монтаж металлоконструкции, элементов оформления, ограждения, системы подсветки объемно-декоративной светодинамической конструкции в виде искусственной новогодней ели «Домашняя» в соответствии с фото, включая доставку к месту установки со склада заказчика. Точное место установки согласовывается с Заказчиком.

2 этап

7.3.С 20.01.2011 - по 25.01.2011:

7.3.1. Демонтаж металлоконструкции, элементов оформления, ограждения, системы подсветки объемно-декоративной светодинамической конструкции в виде искусственной новогодней ели «Домашняя» (включая доставку к месту хранения и передачу заказчику).

7.4.Эксплуатационное обслуживание - с момента установки до начала демонтажа объемно-декоративной светодинамической конструкции в виде искусственной новогодней ели «Домашняя».

7.4.1. Эксплуатационное обслуживание включает в себя обеспечение Подрядчиком в течение срока действия Контракта:

- устойчивости конструкции;
- бесперебойного функционирования светодинамики.

7.4.2. В случае нарушения режима функционирования ели «Домашняя» Подрядчик по вызову Заказчика обязан в течение 6 часов прибыть к месту установки ели «Домашняя» для устранения нарушений.

8.Требования к заявке на участие в торгах

8.1. К заявке на участие в торгах должны быть приложены:

- детальное описание предлагаемых светодинамических и декоративных игрушек, в том числе:

- основные размеры игрушек (высота, диаметр);
- способ изготовления игрушек, отделки;
- количество элементов оформления и системы подсветки;
- фотографии, рисунки предлагаемых игрушек.

8.2. Предлагаемое заявителем оформление должно полностью соответствовать требованиям технического задания на поставляемые элементы оформления и системы подсветки по форме, цвету, способу изготовления, отделке, количеству и т.п.

9. Требования к производству работ

9.1. Смонтированная конструкция технически и визуально должна в точности соответствовать техническому заданию.

9.2. Электромонтажные работы включают в себя подключение питающего кабеля.

9.3. Производство монтажно-демонтажных работ в соответствии с действующими нормами и правилами, требованиями технической безопасности.

9.4. Сдача объекта в эксплуатацию в соответствии с действующими нормами и правилами.

9.5. Технические условия на подключение объекта к источнику питания обеспечивает Заказчик.

9.6. Расчистку места производства работ от снега обеспечивает Заказчик.

СПЕЦИФИКАЦИЯ ЭЛЕМЕНТОВ ОФОРМЛЕНИЯ И СИСТЕМЫ ПОДСВЕТКИ

№ п/п	Наименование элементов	Ед. изм.	Кол-во	Примечание
	ИГРУШКИ			
1	Шар розовый глянцевый Д-100мм	шт.	18	Шары изготавливаются из пластмассы, с последующей декоративной отделкой, устойчивой к атмосферным осадкам.
2	Шар серебро матовый Д -100 мм	шт.	12	
3	Шар оранжевый глянцевый Д -100 мм	шт.	16	
4	Шар бирюза глянцевый Д-100 мм	шт.	20	
5	Шар серебристый глянцевый, Д-200 мм	шт.	5	
6	Шар розовый глянцевый Д-200 мм	шт.	14	
7	Шар оранжевый глянцевый Д -100 мм	шт.	4	
8	Шар бирюзовый матовый Д-200 мм	шт.	9	
9	Шар красный глянцевый Д-250 мм	шт.	5	
10	Шар золотой глянцевый Д-250 мм	шт.	7	
11	Шар серебряный глянцевый Д-250 мм	шт.	3	
12	Снежинка, D-350мм	шт.	35	Прозрачный пластик, покрытый кристаллином серебристого (12 шт.), розового (12 шт.), голубого (11 шт.) цвета, устойчивым к атмосферным осадкам.
13	Звезда, L-400мм	шт.	5	Прозрачный пластик, покрытый самоклеющейся пленкой в цвета согласно приложению «Игрушка «Звездочка L-400», устойчивой к атмосферным осадкам.
14	Светодинамические "Сосульки", L=800мм	шт.	2	Светодинамические игрушки «Сосульки» вытянутой формы, с внутренней подсветкой (форма, размер, цвет – идентично существующим «Сосулкам»и сине-голубой)) - пластиковые элементы, изготовленные методом вакуумной формовки . См.приложение «Пластиковый элемент- «Сосулька».
15	Светодинамические "Сосульки", L=600мм	шт.	2	
16	Светодинамические "Сосульки", L=450мм	шт.	2	
	СИСТЕМА ПОДСВЕТКИ ОБЩАЯ			
17	Кабель КГН 2х1,5мм	м	425	
18	Лампа светодиодная синяя E27, 24В	шт.	20	
19	Стробоскоп E27, 220В	шт.	10	
20	Лампа для прожектора 70Вт, цоколь RX7S	шт.	5	
21	Хомут пластиковый атмосферостойкий 450x7,8 B19	шт.	200	
22	Хомут пластиковый атмосферостойкий 300x4	шт.	600	

ВНЕШНИЙ ВИД И ОПИСАНИЕ ДЕКОРАТИВНЫХ ИГРУШЕК

Пластиковый элемент - "Сосулька" состоит из двух пластиковых частей, изготовленных методом вакуумной формовки, сверху - шар

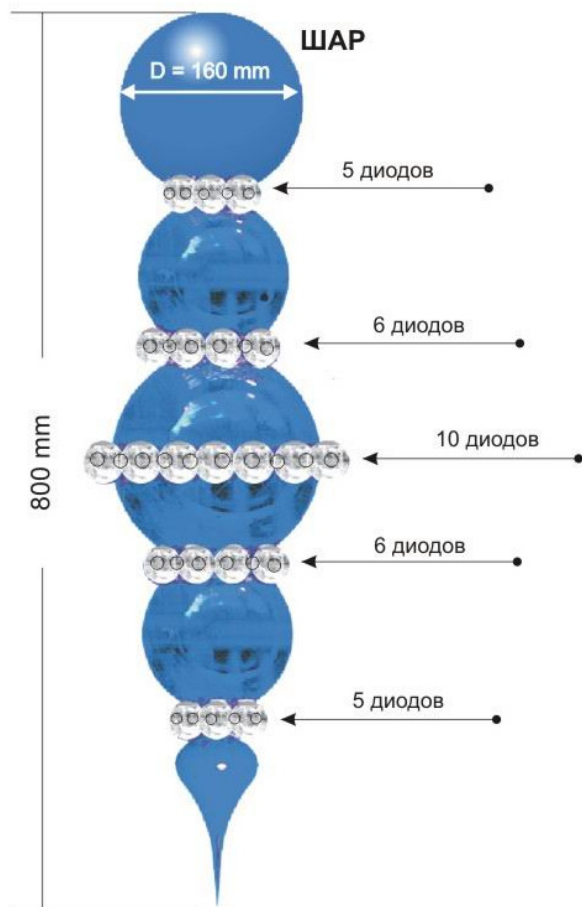

32 диода на заготовку
Всего 64 на игрушку

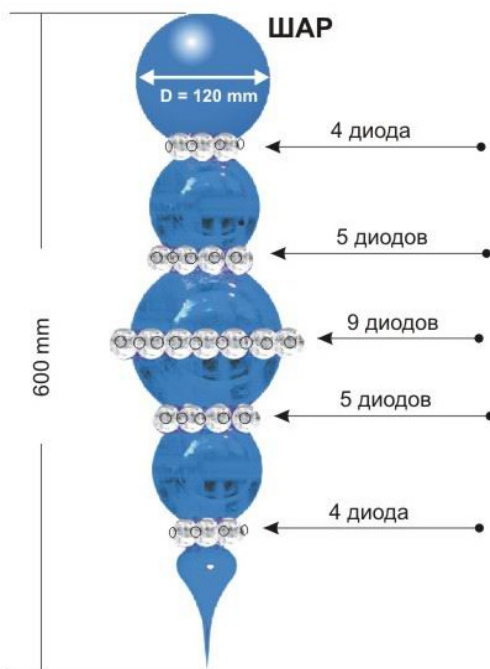

27 диодов на заготовку
Всего 54 на игрушку

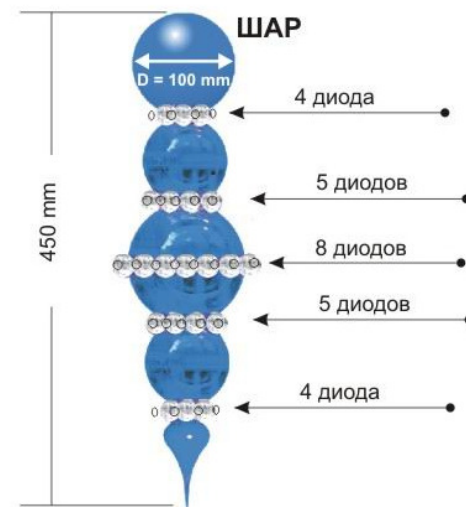

26 диодов на заготовку
Всего 52 на игрушку

Игрушка "Снежинка D-350"

Пластик прозрачный
Кристаллин: голубой, фиолетовый, серебристый

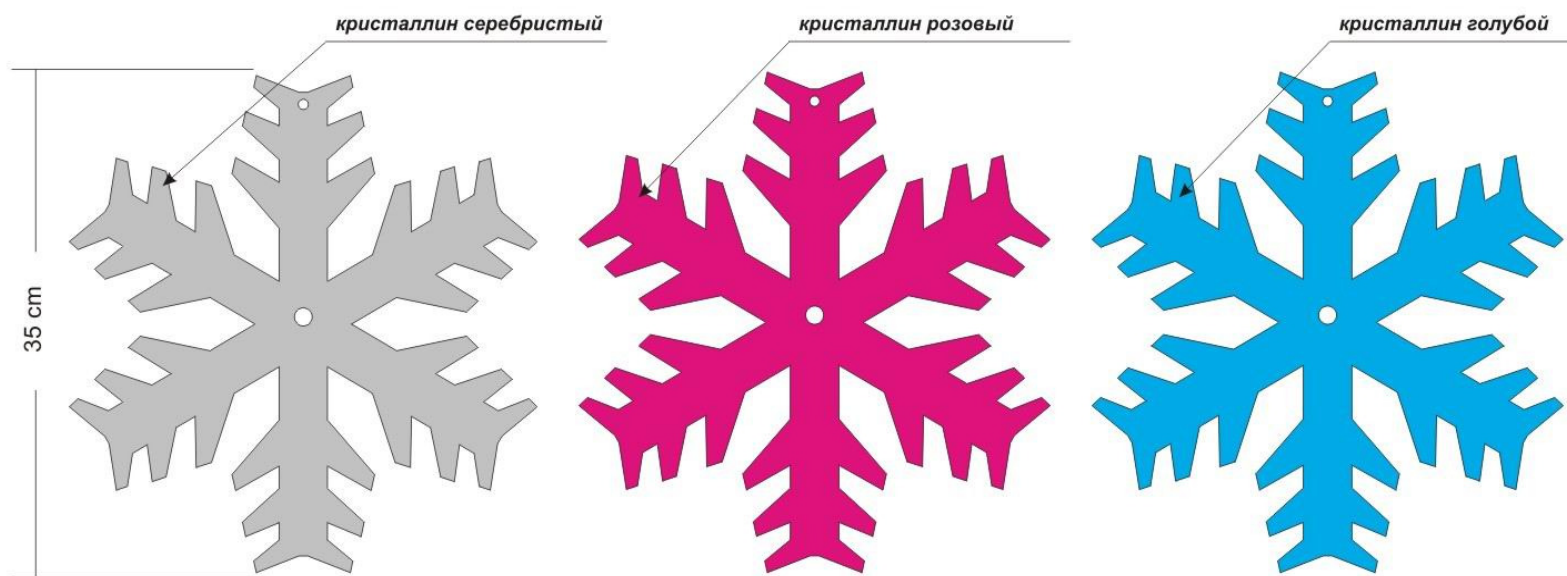

Игрушка “Звездочка L-400”

Пластик прозрачный
Самоклеящаяся пленка: розовый, голубой, фиолетовый, зеркальная

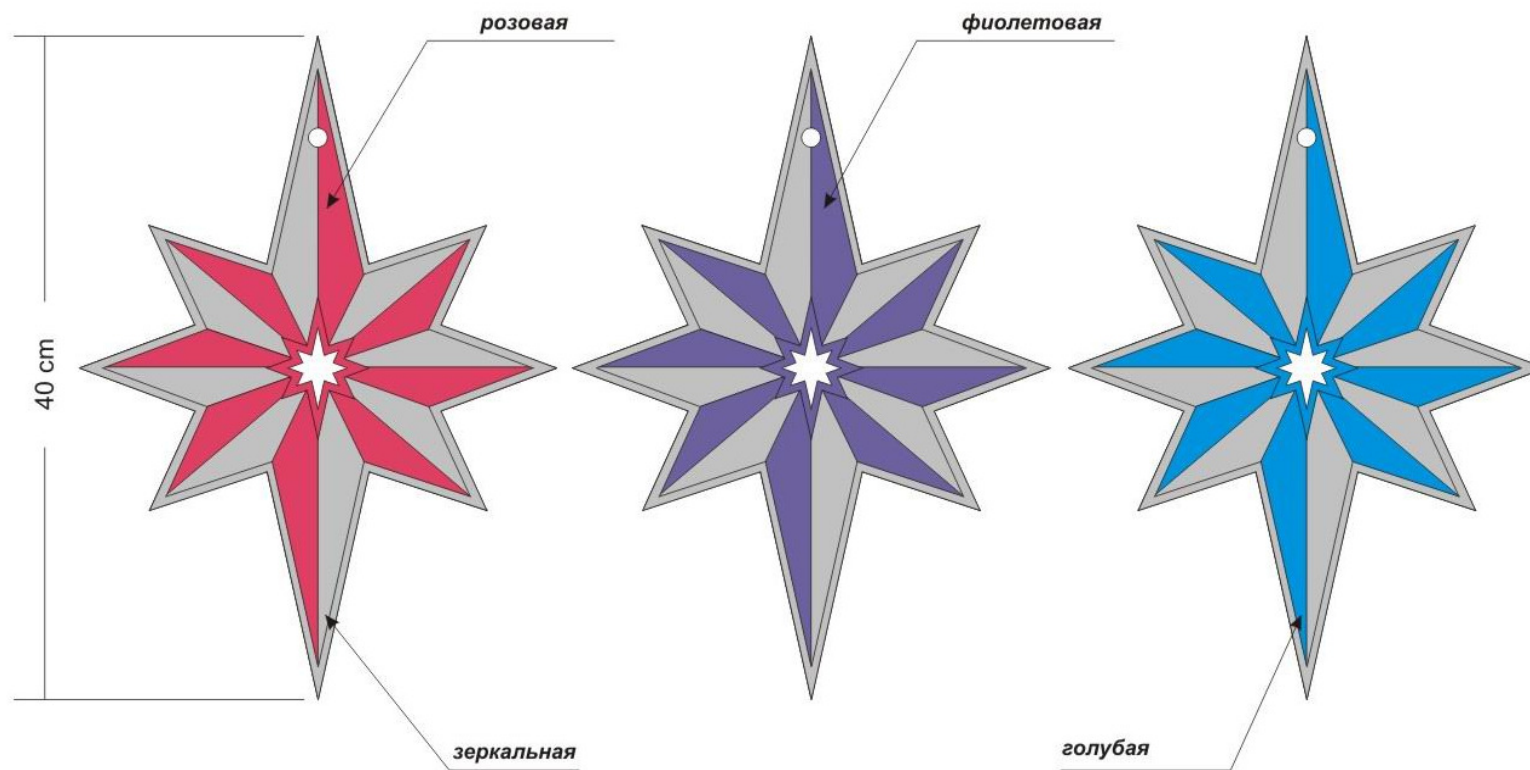



СБОРОЧНЫЙ ЧЕРТЕЖ (2 листа)

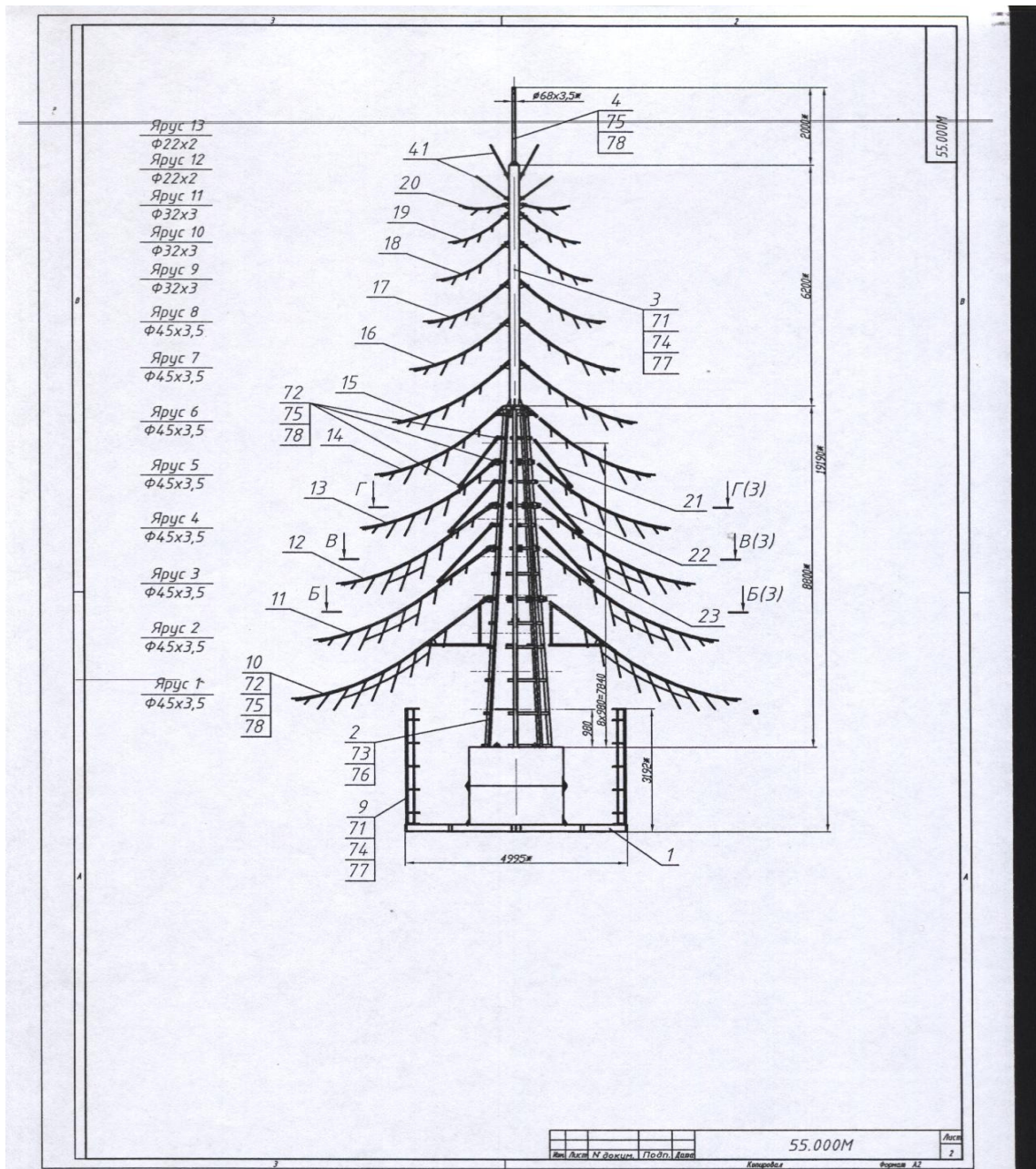

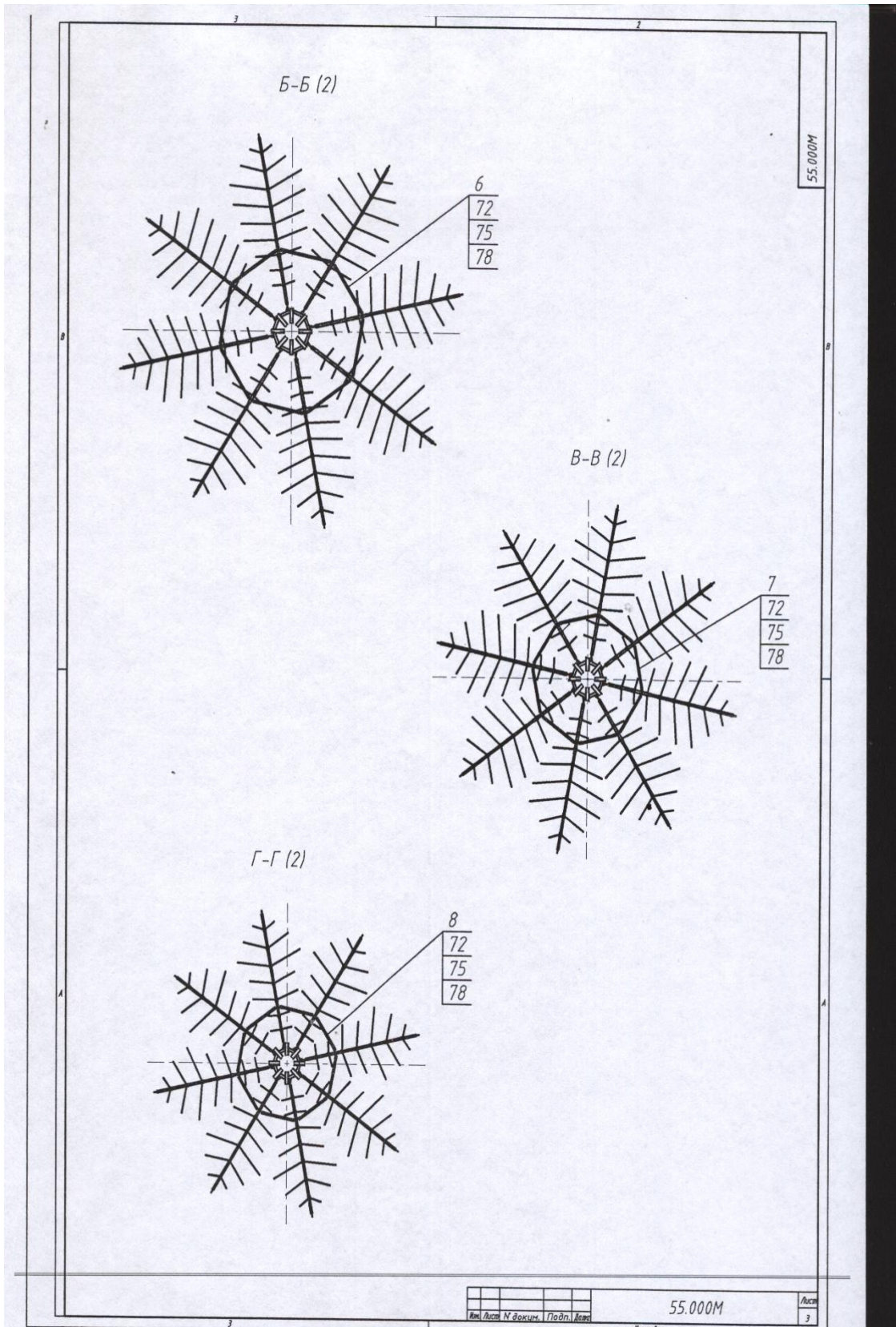

ВЕДОМОСТЬ ЭЛЕМЕНТОВ И СПЕЦИФИКАЦИЯ МАТЕРИАЛОВ

Инв. N подл.	Подп. и дата	Взам. инв. N	Инв. N дц/дл.	Подп. и дата	Справ. N	Перв. примен.
--------------	--------------	--------------	---------------	--------------	----------	---------------

Ведомость элементов

Поз.	Обозначение	Наименование	Кол-во	Масса, кг	
				шт.	общ.
1	55.010	Основа	1	16850,0	16850
2	55.020M	Ферма стойки	1	914,71	914,71
3	55.030	Стойка	1	354,7	354,7
4	55.040	Стойка	1	13,88	13,88
6	55.060	Связь	8	3,15	25,2
7	-01	Связь	8	2,42	19,36
8	-02	Связь	8	2,08	16,64
9	55.070M	Ограждение стеновое с дверью	1	357,80	357,80
10	55.080	Ветвь	8	37,58	300,64
11	55.090	Ветвь	8	28,18	225,44
12	55.100	Ветвь	8	24,55	196,4
13	55.110	Ветвь	8	18,56	148,48
14	55.120	Ветвь	8	14,7	117,6
15	55.130	Ветвь	8	12,95	103,6
16	55.140	Ветвь	8	10,75	86
17	55.150	Ветвь	8	9,24	73,92
18	55.160	Ветвь	8	4,97	39,76
19	55.170	Ветвь	8	4,13	33,04
20	55.180	Ветвь	8	2,87	22,96
21	55.190	Раскос	8	6,41	51,28
22	-01	Раскос	8	6,85	54,8
23	-02	Раскос	8	7,68	61,44

Спецификация материалов

Поз.	ГОСТ	Обозначение	Длина, мм	Кол-во	Общ. длина, мм.	Общ. вес, кг	Примечание
41	8734-75	Труба Ф22х2	960	16	15,36	15,18	С24,5
Металлы							
71	7798-70	Болт М6х50		22			
72	7798-70	Болт М10х30		176			
73	5915-70	Гайка М24		16			
74	5915-70	Гайка М16		22			
75	5915-70	Гайка М10		184			
76	11371-78	Шайба 24		16			
77	11371-78	Шайба 16		22			
78	11371-78	Шайба 10		184			

1. Размеры для справок.

2. Дет. поз. 14-20, 41 фиксировать затяжкой болтов.

3. Масса металла без дётона и метизов - 5104,84 кг.

4. Фермы стойки поз.2 крепить между собой хомутами поз.5.

5. Неукрепленные предельные отклонения по СНиП III-18-75.

Исполн.	Исполн.	Исполн.	Исполн.
Провер.	Провер.	Провер.	Провер.
Техн. пр.	Техн. пр.	Техн. пр.	Техн. пр.
Инж. пр.	Инж. пр.	Инж. пр.	Инж. пр.

55.000M

Ель "Домашняя"

H=20 м

Лист	Масса	Масштаб
2008281	1:50	
Лист 1	Листов 3	

ОАО "Исдореклама"

форма ЛЗ

ЭЛЕКТРИЧЕСКАЯ СХЕМА

ФАРС NO. :

ДЕК 01 2009 16:24 СТ

343.0203

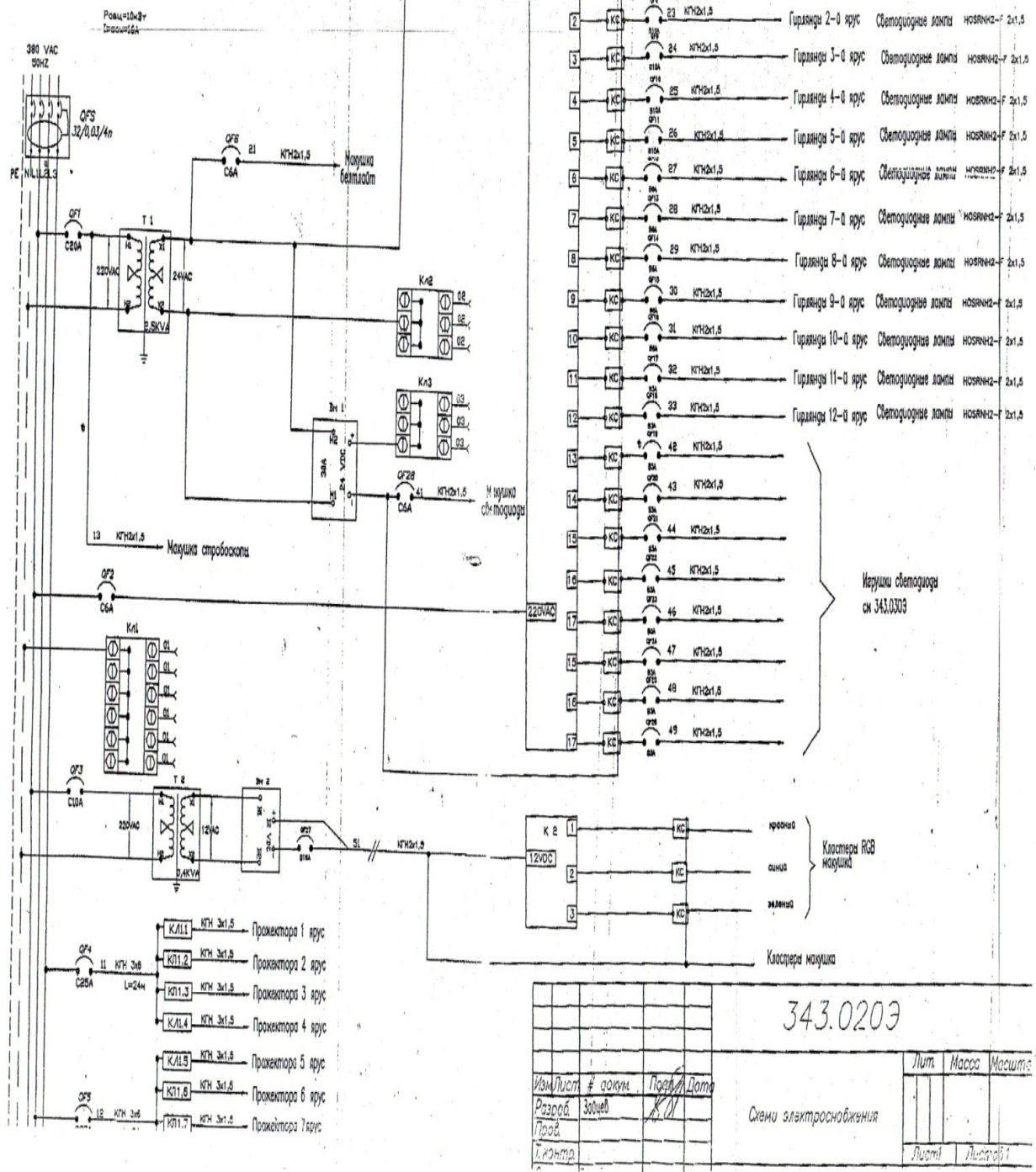

343.0203

Изм.	Лист	#	акт.	Подп.	Дата	Лит	Масса	Масштаб
Разроб								
Проеб								
Л.инжнр								

Схеми электроснабжения

Лист	Листов
1	1

Приложение №3 к
муниципальному контракту

Смета

на выполнение работ по изготовлению декоративных игрушек, доставки ОДК "Ель Домашняя", монтаж фундамента и металлоконструкции, монтаж элементов оформления, системы подсветки, эксплуатационное обслуживание и ее демонтаж

№	Наименование работ	Ст-сть ед. (руб)	Кол-во (шт.)	Сумма (руб)
1 этап				
1	Изготовление светодинамических игрушек "Сосулька " размером 800мм	13 145,11	2	26 290,22
2	Изготовление светодинамических игрушек "Сосулька " размером 600мм	12 296,43	2	24 592,86
3	Изготовление светодинамических игрушек "Сосулька " размером 450мм	11 986,77	2	23 973,54
4	Изготовление игрушки "Снежинка" 350 мм (Договор)	2 153,33	35	75 366,55
5	Изготовление игрушки "Звездочка" 400 мм (Договор)	2 857,72	5	14 288,60
6	Закупка декоративных шаров для объемно-декоративной конструкции "Ель Домашняя"	-	-	36 253,64
7	Доставка объемно-декоративной конструкции "Ель Домашняя", монтаж фундамента, металлоконструкции, монтаж декоративного ограждения, монтаж системы подсветки	-	-	1 095 397,35
8	Монтаж гирлянды еловой на металлоконструкцию			37 095,75
9	Монтаж пандуса			2 677,89
10	Монтаж светодинамических игрушек "Сосулька " на конструкцию	-	-	21 071,54
11	Монтаж декоративных гирлянд и пластиковых игрушек на металлоконструкцию			43 255,60
	ИТОГО:			1 400 263,54
2 этап				
12	Эксплуатационное обслуживание объемно-декоративной конструкции "Ель Домашняя" (Договор)	-	-	18 000,00
13	Демонтаж объемно-декоративной конструкции "Ель Домашняя" и элементов оформления, отключение системы подсветки, доставка на склад	-	-	312 921,25
14	Демонтаж гирлянды еловой с металлоконструкции	-	-	30 405,11
15	Демонтаж декоративного пандуса размером 1,56м x 1,02м x 4.45 (10 шт.) с металлоконструкции	-	-	1 827,76
16	Демонтаж светодинамических игрушек "Сосулька" с конструкции	-	-	21 071,54
17	Демонтаж пластиковых игрушек, декоративных гирлянд с металлоконструкции	-	-	36 620,80
	ИТОГО:			420 846,46
	ВСЕГО:			1 821 110,00
	<i>в т.ч. НДС 18%</i>			277 796,44

Локальная смета
(локальный сметный расчет)

на Доставка объемно-декоративной конструкции "Ель Домашняя", монтаж фундамента, металлоконструкции, монтаж декоративного ограждения, монтаж системы подсветки.

(наименование работ и затрат, наименование объекта)

Основание: чертежи №

Сметная стоимость 1 095,40 тыс.руб

Составлен(а) в ценах 1 кв 2010 г. ТЕР Владимирской обл.

№ п/п	Шифр расценки и коды ресурсов	Наименование работ и затрат	Единица измерения	Кол-во единиц	Цена на ед. изм. руб.	Коэффициенты			ВСЕГО затрат, руб.	Справочно
						поп-ра-воч-ные	зимних удоро-жаний	перес-чета		ЗТР, всего чел.-час
1	2	3	4	5	6	7	8	9	10	11

Раздел Монтаж металлоконструкции и фундамента

1	09-06-006-6	Монтаж металлоконструкции ствола, фундаментной рамы, пандуса, ветвей, кронштейнов	<i>m</i>	4,80683						
		ЗП			1 308,20		1	10,58	66 530,16	
		МР			865,29		1	4,6	19 132,79	
		НР от ЗП	%	84,6					56 284,52	
		СП от ЗП	%	85					56 550,64	
		ЗТР	чел-ч	137,56			1			661,23
									198 498,11	41 295,01
2	09-06-006-6	Монтаж металлоконструкции ограждения	<i>m</i>	0,34						
		ЗП			1 308,20		1	10,58	4 705,86	
		МР			865,29		1	4,6	1 353,31	
		НР от ЗП	%	84,6					3 981,16	
		СП от ЗП	%	85					3 999,98	
		ЗТР	чел-ч	137,56			1			46,77
									14 040,31	41 295,03
4	07-01-001-7	Укладка железобетонных фундаментов под колонны	<i>100 шт. сборных конструкций</i>	0,02						
		ЗП			2 767,96		1	10,58	585,70	
		НР от ЗП	%	122,2					715,73	
		СП от ЗП	%	85					497,85	
		ЗТР	чел-ч	308,58			1			6,17
									1 799,28	89 964,00
		Итого							214 337,70	

Раздел Монтаж системы подсветки

1	м08-02-409-1	Трубы винилпластовые по установленным конструкциям: Труба по установленным конструкциям, по стенам и колоннам с креплением скобами, диаметр, мм, до 25	100 м	0,8						
		ЗП			223,72	*1.1	1	10,58	2 082,92	
		МР			1 612,15		1	4,6	5 932,71	
		НР от ЗП	%	89,3					1 860,05	
		СП от ЗП	%	65					1 353,90	
		ЗТР	чел-ч	23,8		*1.1	1			20,94
									11 229,58	14 036,98
2	м08-02-412-2	Затягивание проводов в проложенные трубы и металлические рукава: Провод первый одножильный или многожильный в общей оплетке, суммарное сечение, мм2, до 6	100 м	0,8						
		ЗП			63,36	*1.1	1	10,58	589,91	
		МР			407,78		1	4,6	1 500,63	
		НР от ЗП	%	89,3					526,79	
		СП от ЗП	%	65					383,44	
		ЗТР	чел-ч	6,74		*1.1	1			5,93
									3 000,77	3 750,96
3	м08-02-405-1	Прокладка провода	100 м	7,53						
		ЗП			360,02	*1.1	1	10,58	31 550,04	
		МР			1 071,89		1	4,6	37 128,13	
		НР от ЗП	%	89,3					28 174,19	
		СП от ЗП	%	65					20 507,53	
		ЗТР	чел-ч	38,3		*1.1	1			317,24
									117 359,89	15 585,64
4	502-0036	Кабель КГ 2 х 1,5 мм2	1000 М	0,425						
		МР			4 730,00		1	4,6	9 247,15	
									9 247,15	21 758,00
5	502-0050	Кабель КГ 3х 1,5 мм2	1000 М	0,36						
		МР			6 420,00		1	4,6	10 631,52	
									10 631,52	29 532,00
6	502-0053	Кабель КГ 3х 6 мм2	1000 М	0,048						
		МР			18 800,00		1	4,6	4 151,04	
									4 151,04	86 480,00
7	м08-03-592-2	Установка ламп светодиодных на гирлянду	100 шт.	16,44						
		ЗП			573,79		1	10,58	99 802,28	
		НР от ЗП	%	89,3					89 123,44	
		СП от ЗП	%	65					64 871,48	
		ЗТР	чел-ч	58				1		953,52
									253 797,20	15 437,79
8	м08-02-405-1	Провода световой гирлянды Белтлайт	100 м	4,885						
		ЗП			360,02	*1.1	1	10,58	20 467,72	
		МР			1 071,89		1	4,6	24 086,44	
		НР от ЗП	%	89,3					18 277,67	
		СП от ЗП	%	65					13 304,02	

		ЗТР	чел-ч	38,3	*1.1	1			205,81
								76 135,85	15 585,64
9	м08-03-596-5	Прожектор, отдельно устанавливаемый на кронштейне, установленном на опоре	100 шт.	0,88					
		ЗП			3 428,86	*1.1	1	10,58	116,46
		НР от ЗП	%	89,3					31
		СП от ЗП	%	65					359,00
		ЗТР	чел-ч	346	*1.1	1			22
									825,70
									334,93
								89 301,16	101 478,59
10	м08-03-594-9	Светильники с люминесцентными лампами: Светильник на кронштейнах	100 шт.	0,11					
		ЗП			1 754,07	*1.1	1	10,58	2 245,53
		НР от ЗП	%	89,3					2 005,26
		СП от ЗП	%	65					1 459,59
		ЗТР	чел-ч	177	*1.1	1			
									21,42
								5 710,38	51 912,55
11	м08-03-545-1	Коробка (ящик) с зажимами для кабелей и проводов сечением до 6 мм ² , устанавливаемая на конструкции на стене или колонне, количество зажимов, до 10	шт.	9					
		ЗП			31,11		1	10,58	2 962,29
		НР от ЗП	%	89,3					2 185,51
		СП от ЗП	%	65					1 777,37
		ЗТР	чел-ч	3,31			1		
									29,79
								6 925,17	769,46
12	33-04-010-3	подвеска тросов	1 км линии (3провода и 1трос) при 5 опорах	0,05					
		ЗП			391,78		1	10,58	207,25
		МР			9,79		1	4,6	2,25
		НР от ЗП	%	98,7					204,56
		СП от ЗП	%	60					124,35
		ЗТР	чел-ч	40,1			1		
									2,01
								538,41	10 768,20
13	м08-02-149-2	Кабель прокладываемый на тросе	100 м кабеля	0,5					
		ЗП			217,41	*1.1	1	10,58	1 265,11
		МР			900,23		1	4,6	2 070,53
		НР от ЗП	%	89,3					1 129,74
		СП от ЗП	%	65					822,32
		ЗТР	чел-ч	22,6	*1.1	1			
									12,43
								5 287,70	10 575,40
14	502-0065-001	Кабель КГН 5х 6 мм ²	1000 М	0,05					
		МР			14 200,00		1	4,6	3 266,00
									3 266,00
									65 320,00
15	м08-01-102-1	Шкаф	шкаф	1					
		ЗП			140,45		1	10,58	1 485,96
		НР от ЗП	%	89,3					1 326,96

	СП от ЗП	%	65				965,87	
	ЗТР	чел-ч	14,6			1		14,60
							3 778,79	3 778,79
Итого							600 360,61	
Раздел Работа автотранспорта при монтаже								
1	021105	Краны на автомобильном ходу 25 т при работе на монтаже технологического оборудования	<i>МАШ.Ч</i>	16				
		ЭМ			476,43	1	5,28	40 248,81
		в т.ч. ЗПМ			17,84	1	10,58	(3019,96)
		НР и СП от ЗПМ	%	0				0,00
							40 248,81	2 515,55
2	031050	Вышки телескопические 25 м	<i>МАШ.Ч</i>	32				
		ЭМ			142,70	1	5,28	24 110,59
		в т.ч. ЗПМ			13,50	1	10,58	(4570,56)
		НР и СП от ЗПМ	%	0				0,00
							24 110,59	753,46
3	400001	Автомобиль бортовой, грузоподъемностью до 5 т Зил	<i>маш.-ч</i>	32				
		ЭМ			75,40	1	5,28	12 739,58
							12 739,58	398,11
4	400001	Автомобиль бортовой, грузоподъемностью до 5 т Газель	<i>маш.-ч</i>	24				
		ЭМ			75,40	1	5,28	9 554,69
							9 554,69	398,11
5	400004	Автомобили бортовые грузоподъемностью до 15 т Длинномер	<i>маш.-ч</i>	24				
		ЭМ			104,42	1	5,28	13 232,10
							13 232,10	551,34
Итого							99 885,77	
Итого								914 584,08
Зимнее удорожание 1,5%								13 718,76
Итого								928 302,84
НДС 18%								167 094,51
Всего								1 095 397,35

Локальная смета
(локальный сметный расчет)

Демонтаж объемно-декоративной конструкции "Ель Домашняя" и элементов оформления, отключение системы подсветки, доставка на склад

на

(наименование работ и затрат, наименование объекта)

Основание: чертежи №

Сметная стоимость 312,92 тыс.руб

Составлен(а) в ценах 1 кв 2010 г. ТЕР Владимирской обл.

№	Шифр расценки и коды ресурсов	Наименование работ и затрат	Единица измерения	Кол-во единиц	Цена на ед. изм. руб.	Коэффициенты			ВСЕГО затрат, руб.	Справочно
						поправочные	зачисленные	перечета		ЗТР, всего чел.-час
п/п										Ст-ть ед. с начислен.
1	2	3	4	5	6	7	8	9	10	11

Раздел Демонтаж системы подсветки

1	м08-02-409-1	Демонтаж труб виниловых по установленным конструкциям к=0,4 ЗП НР от ЗП СП от ЗП ЗТР	100 м % % чел-ч	0,8 89,3 65 23,8	223,72	*1.1*0.4	1	10,58	833,17 744,02 541,56	8,38
									2 118,75	2 648,44
2	м08-02-405-1	Демонтаж провода к=0,4 ЗП НР от ЗП СП от ЗП ЗТР	100 м % % чел-ч	7,53 89,3 65 38,3	360,02	*1.1*0.4	1	10,58	12 620,02 11 269,68 8 203,01	126,90
									32 092,71	4 261,98
3	м08-02-405-1	Демонтаж гирлянд к=0,4 ЗП НР от ЗП СП от ЗП ЗТР	100 м % % чел-ч	4,885 89,3 65 38,3	360,02	*1.1*0.4	1	10,58	8 187,09 7 311,07 5 321,61	82,32
									20 819,77	4 261,98
4	м08-03-596-5	Демонтаж прожектора к=0,4 ЗП НР от ЗП СП от ЗП ЗТР	100 шт. % % чел-ч	0,88 89,3 65 346	3 428,86	*1.1*0.4	1	10,58	14 046,59 12 543,60 9 130,28	133,97
									35 720,47	40 591,44
5	м08-03-594-9	Демонтаж светильников люминисцентных к=0,4	100 шт.	0,11						

		ЗП		1 754,07	*1.1*0.4	1	10,58	898,21	
		НР от ЗП	%	89,3				802,10	
		СП от ЗП	%	65				583,84	
		ЗТР	чел-ч	177	*1.1*0.4	1			8,57
								2 284,15	20 765,00
6	м08-03-545-1	Демонтаж коробки с зажимами к=0,4	шт.	9					
		ЗП			31,11	*0.4	1	10,58	1 184,92
		НР от ЗП	%	89,3					1 058,13
		СП от ЗП	%	65					770,20
		ЗТР	чел-ч	3,31	*0.4	1			11,92
								3 013,25	334,81
7	33-04-010-3	Демонтаж тросов к=0,4	1 км линии (Зпров ода и Итрос) при 5 опорах	0,05					
		ЗП			391,78	*0,4	1	10,58	82,90
		НР от ЗП	%	98,7					81,82
		СП от ЗП	%	60					49,74
		ЗТР	чел-ч	40,1	*0.4	1			0,80
								214,46	4 289,20
8	м08-02-149-2	Демонтаж кабеля на тросе к=0,4	100 м кабеля	0,5					
		ЗП			217,41	*1.1*0.4	1	10,58	506,04
		НР от ЗП	%	89,3					451,89
		СП от ЗП	%	65					328,93
		ЗТР	чел-ч	22,6	*1.1*0.4	1			4,97
								1 286,86	2 573,72
9	м08-01-102-1	Демонтаж шкафа к=0,4	шкаф	1					
		ЗП			140,45	*0,4	1	10,58	594,38
		НР от ЗП	%	89,3					530,78
		СП от ЗП	%	65					386,35
		ЗТР	чел-ч	14,6	*0.4	1			5,84
								1 511,51	1 511,51
		Итого						99 061,93	

Раздел Демонтаж металлоконструкций и фундамента

1	09-06-006-6	Демонтаж металлоконструкций к=0,6	т	4,80683					
		ЗП			1 308,20	*0,6	1	10,58	39 918,10
		НР от ЗП	%	84,6					32 682,07
		СП от ЗП	%	85					32 841,74
		ЗТР	чел-ч	137,56	*0.6	1			396,74
								105 441,91	21 935,85
2	09-06-006-6	Демонтаж металлоконструкции ограждения к=0,6	т	0,34					
		ЗП			1 308,20	*0,6	1	10,58	2 823,51
		НР от ЗП	%	84,6					2 388,69
		СП от ЗП	%	85					2 399,98
		ЗТР	чел-ч	137,56	*0.6	1			28,06

								7 612,18	22 388,76
3	07-01-001-7	100 шт. сборных конструкций	0,02						
	Демонтаж железобетонных фундаментов к=0,8								
	ЗП			2 767,96	*0,8	1	10,58	468,56	
	НР от ЗП	%	122,2					572,58	
	СП от ЗП	%	85					398,28	
	ЗТР	чел-ч	308,58		*0,8	1			4,94
								1 439,42	71 971,00
	Итого							114 493,51	

Раздел Работа автотранспорта при демонтаже

1	021105	Краны на автомобильном ходу 25 т при работе на монтаже технологического оборудования	МАШ. Ч	8					
	ЭМ			476,43		1	5,28	20 124,40	
	в т.ч. ЗПМ			17,84		1	10,58	(1509,98)	
	НР и СП от ЗПМ	%	0					0,00	
								20 124,40	2 515,55
2	031050	Вышки телескопические 25 м	МАШ. Ч	8					
	ЭМ			142,70		1	5,28	6 027,65	
	в т.ч. ЗПМ			13,50		1	10,58	(1142,64)	
	НР и СП от ЗПМ	%	0					0,00	
								6 027,65	753,46
3	400001	Автомобиль бортовой, грузоподъемностью до 5 т Зил	маш.-ч	16					
	ЭМ			75,40		1	5,28	6 369,79	
								6 369,79	398,11
4	400001	Автомобиль бортовой, грузоподъемностью до 5 т Газель	маш.-ч	16					
	ЭМ			75,40		1	5,28	6 369,79	
								6 369,79	398,11
5	400004	Автомобили бортовые грузоподъемностью до 15 т Длинномер	маш.-ч	16					
	ЭМ			104,42		1	5,28	8 821,40	
								8 821,40	551,34
	Итого							47 713,03	
	Итого								261 268,47
	Зимнее удорожание 1,5%								3 919,03
	Итого								265 187,50
	НДС 18%								47 733,75
	Всего								312 921,25

КАЛЬКУЛЯЦИЯ ЗАТРАТ

монтаж еловой гирлянды на металлоконструкцию

Расчет заработной платы

Наименование работ	Кол-во чел.	Время работы (час)	Почас. ставка (руб)	Зар-та (руб.)
Погрузо-разгрузочные работы (разнорабочий)	2	3	61,20	367,20
Монтаж гирлянды еловой (монтажник)	6	10	61,20	3672,00
ИТОГО				4039,20

Расчет стоимости работы автотранспорта

Наименование	Кол-во машин	Время работы час	Стоимость маш-часа (руб.)	Сумма, (руб.)
А/вышка АП-17	2	10	456,00	9120,00
А/вышка ВС-22	1	10	510,00	5100,00
Газ	1	14	252,00	3528,00
ЗИЛ бортовой	1	14	294,00	4116,00
ИТОГО				21864,00

Расчет стоимости

Основная зарплата производственного персонала	4 039,20
Начисления на зарплату 26,2%	1 058,27
Стоимость работы автотранспорта	21 864,00
Итого прямых затрат	26 961,47
Накладные расходы 10%	2 696,15
Итого	29 657,62
Плановые накопления 6%	1 779,46
ИТОГО	31 437,08
НДС 18%	5 658,67
ВСЕГО ПО СМЕТЕ	37 095,75

КАЛЬКУЛЯЦИЯ ЗАТРАТ

на демонтаж гирлянды еловой с металлоконструкции

Расчет заработной платы

Наименование работ	Кол-во чел.	Время работы (час)	Почас. ставка (руб)	Зар-та (руб.)
Погрузо-разгрузочные работы (разнорабочий)	2	3	61,20	367,20
Демонтаж гирлянды еловой (монтажник)	6	8	61,20	2937,60
ИТОГО				3304,80

Расчет стоимости работы автотранспорта

--	--	--	--	--

Наименование	Кол-во машин	Время работы час	Стоимость маш-часа (руб.)	Сумма, (руб.)
А/вышка АП-17	2	8	456,00	7296,00
А/вышка ВС-22	1	8	510,00	4080,00
Газ	1	12	252,00	3024,00
ЗИЛ бортовой	1	12	294,00	3528,00
ИТОГО				17928,00
Расчет стоимости				
Основная зарплата производственного персонала				3 304,80
Начисления на зарплату 26,2%				865,86
Стоимость работы автотранспорта				17 928,00
Итого прямых затрат				22 098,66
Накладные расходы 10%				2 209,87
Итого				24 308,53
Плановые накопления 6%				1 458,51
ИТОГО				25 767,04
НДС18%				4 638,07
ВСЕГО ПО СМЕТЕ				30 405,11

КАЛЬКУЛЯЦИЯ ЗАТРАТ

монтаж пандуса

Расчет заработной платы

Наименование работ	Кол-во чел.	Время работы (час)	Почас. ставка (руб)	Зар-та (руб.)
Погрузо-разгрузочные работы (разнорабочий)	2	0,6	61,20	73,44
Монтаж декоративного пандуса (монтажник)	4	6	61,20	1468,80
ИТОГО				1 542,24
Расчет стоимости				
Основная зарплата производственного персонала				1 542,24
Начисления на зарплату 26,2%				404,07
Итого прямых затрат				1 946,31
Накладные расходы 10%				194,63
Итого				2 140,94
Плановые накопления 6%				128,46
ИТОГО				2 269,40
НДС18%				408,49
ВСЕГО ПО СМЕТЕ				2 677,89

КАЛЬКУЛЯЦИЯ ЗАТРАТ

на демонтаж декоративного пандуса размером 1,56м x 1,02м x 4.45 (10 шт.) со металлоконструкции

Расчет заработной платы

Наименование работ	Кол-во чел.	Время работы (час)	Почас. ставка (руб)	Зар-та (руб.)
Погрузо-разгрузочные работы (разнорабочий)	2	0,6	61,20	73,44
Демонтаж декоративного пандуса (монтажник)	4	4,0	61,20	979,20
ИТОГО				1052,64

Расчет стоимости

Основная зарплата производственного персонала	1 052,64
Начисления на зарплату 26,2%	275,79
Итого прямых затрат	1 328,43
Накладные расходы 10%	132,84
Итого	1 461,27
Плановые накопления 6%	87,68
ИТОГО	1 548,95
НДС18%	278,81
ВСЕГО ПО СМЕТЕ	1 827,76

КАЛЬКУЛЯЦИЯ ЗАТРАТ

на монтаж светодинамических игрушек "Сосулька " на металлоконструкцию

Расчет заработной платы

Наименование работ	Кол-во чел.	Время работы (час)	Почас. ставка (руб)	Зар-та (руб.)
Погрузо-разгрузочные работы (разнорабочий)	2	1,5	61,20	183,60
Монтаж декоративных элементов (монтажник)	6	8	61,20	2937,60
ИТОГО				3121,20

Расчет стоимости работы автотранспорта

Наименование	Кол-во машин	Время работы час	Стоимость маш-часа (руб.)	Сумма, (руб.)
А/вышка АП-17	2	8	456,00	7296,00
А/вышка ВС-22	1	8	510,00	4080,00
ИТОГО				11376,00

Расчет стоимости

Основная зарплата производственного персонала	3 121,20
Начисления на зарплату 26,2%	817,75
Стоимость работы автотранспорта	11 376,00

Итого прямых затрат	15 314,95
Накладные расходы 10%	1 531,50
Итого	16 846,45
Плановые накопления 6%	1 010,79
ИТОГО	17 857,24
НДС18%	3 214,30
ВСЕГО ПО СМЕТЕ	21 071,54

КАЛЬКУЛЯЦИЯ ЗАТРАТ

на демонтаж светодинамических игрушек "Сосулька" с металлоконструкции

Расчет заработной платы

Наименование работ	Кол-во чел.	Время работы (час)	Почас. ставка (руб)	Зар-та (руб.)
Погрузо-разгрузочные работы (разнорабочий)	2	1,5	61,20	183,60
Демонтаж декоративных элементов (монтажник)	6	8	61,20	2937,60
ИТОГО				3121,20

Расчет стоимости работы автотранспорта

Наименование	Кол-во машин	Время работы час	Стоимость маш-часа (руб.)	Сумма, (руб.)
А/вышка АП-17	2	8	456,00	7296,00
А/вышка ВС-22	1	8	510,00	4080,00
ИТОГО				11376,00

Расчет стоимости

Основная зарплата производственного персонала	3 121,20
Начисления на зарплату 26,2%	817,75
Стоимость работы автотранспорта	11 376,00
Итого прямых затрат	15 314,95
Накладные расходы 10%	1 531,50
Итого	16 846,45
Плановые накопления 6%	1 010,79
ИТОГО	17 857,24
НДС18%	3 214,30
ВСЕГО ПО СМЕТЕ	21 071,54

КАЛЬКУЛЯЦИЯ ЗАТРАТ

на монтаж декоративных гирлянд и пластиковых игрушек на металлоконструкцию

Расчет заработной платы

Наименование работ	Кол-во чел.	Время работы (час)	Почас. ставка (руб)	Зар-та (руб.)
--------------------	-------------	--------------------	---------------------	---------------

Погрузо-разгрузочные работы (разнорабочий)	2	6	61,20	734,40
Монтаж декоративных элементов (монтажник)	6	14	61,20	5140,80
ИТОГО				5875,20

Расчет стоимости работы автотранспорта

Наименование	Кол-во машин	Время работы час	Стоимость маш-часа (руб.)	Сумма, (руб.)
А/вышка АП-17	2	14	456,00	12768,00
А/вышка ВС-22	1	14	510,00	7140,00
ЗИЛ бортовой	1	14	294,00	4116,00
ИТОГО				24024,00

Расчет стоимости

Основная зарплата производственного персонала	5 875,20
Начисления на зарплату 26,2%	1 539,30
Стоимость работы автотранспорта	24 024,00
Итого прямых затрат	31 438,50
Накладные расходы 10%	3 143,85
Итого	34 582,35
Плановые накопления 6%	2 074,94
ИТОГО	36 657,29
НДС18%	6 598,31
ВСЕГО ПО СМЕТЕ	43 255,60

КАЛЬКУЛЯЦИЯ ЗАТРАТ

на демонтаж пластиковых игрушек, декоративных гирлянд с металлоконструкции

Расчет заработной платы

Наименование работ	Кол-во чел.	Время работы (час)	Почас. ставка (руб)	Зар-та (руб.)
Погрузо-разгрузочные работы (разнорабочий)	2	3	61,20	367,20
Демонтаж декоративных элементов (монтажник)	6	12	61,20	4406,40
ИТОГО				4773,60

Расчет стоимости работы автотранспорта

Наименование	Кол-во машин	Время работы час	Стоимость маш-часа (руб.)	Сумма, (руб.)
А/вышка АП-17	2	12	456,00	10944,00
А/вышка ВС-22	1	12	510,00	6120,00
ЗИЛ бортовой	1	12	294,00	3528,00
ИТОГО				20592,00

Расчет стоимости

Основная зарплата производственного персонала	4 773,60
Начисления на зарплату 26,2%	1 250,68

Стоимость работы автотранспорта	20 592,00
Итого прямых затрат	26 616,28
Накладные расходы 10%	2 661,63
Итого	29 277,91
Плановые накопления 6%	1 756,67
ИТОГО	31 034,58
НДС18%	5 586,22
ВСЕГО ПО СМЕТЕ	36 620,80

КАЛЬКУЛЯЦИЯ ЗАТРАТ

на изготовление светодинамической игрушки "Сосулька" 800мм

Расчет заработной платы

Наименование работ	Кол-во чел.	Время работы (час)	Почас. ставка (руб)	Зар-та (руб.)
Подноска пластика (разнорабочий)	2	0,2	61,20	24,48
Обезжиривание пластика (дизайнер)	1	0,2	187,41	37,48
Окраска (дизайнер)	1	1,2	187,41	224,89
Установка светодиодов в соответствии с эскизом (электромонтажник-наладчик)	4	7	121,82	3410,96
Проверка работы электрической схемы (электромонтажник-наладчик)	2	1,2	121,82	292,37
Сборка готового элемента (электромонтажник-наладчик)	2	2,2	121,82	536,01
Крепление пластикового элемента к металлическому кронштейну (электромонтажник-наладчик)	2	1,8	121,82	438,55
Погрузо-разгрузочные работы (разнорабочий)	2	0,2	61,20	24,48
ИТОГО				4989,22

Расчет стоимости материалов (без учета НДС)

Наименование работ	Ед.изм.	Кол-во на 1 издел.	Ст-ть ед.(руб)	Сумма (руб)
Пластиковый элемент "Сосулька" 640мм	шт	2	840,00	1680,00
Шары диаметром 160мм	шт	1	320,00	320,00
Краска автомобильная	кг	0,15	2230,00	334,50
Саморез потайной М4х20мм	кг	0,5	148,00	74,00
Клей космофен	туб	1	139,83	139,83
Светодиоды синие GNL UYC-5033	шт	32	6,80	217,60
Светодиоды белые GNL UWC-5033	шт	32	7,20	230,40
Провод МГТФ 0,12	пог.м	6	4,20	25,20
Провод ПУГНП 2 х 1,5	пог.м	2,8	19,68	55,10
Спирт для протирки пластика	л	0,1	100,00	10,00
Хомут пластиковый	шт	4	4,20	16,80
Герметик силиконовый	бал	1	63,50	63,50
Шуруп 3 х 12	кг	0,1	280,00	28,00
ИТОГО				3194,93

Расчет стоимости	
Материалы	3092,93
Металлические изделия	102,00
Заготовительно-складские расходы 2% от стоимости материалов	61,86
Заготовительно-складские расходы 0,75% от стоимости металлических изделий	0,77
Основная зарплата производственного персонала	4989,22
Начисления на зарплату 26.2%	1307,18
Итого прямых затрат	9553,96
Накладные расходы 10%	955,40
Итого	10509,36
Плановые накопления 6%	630,56
ИТОГО	11139,92
НДС18%	2005,19
ВСЕГО ПО СМЕТЕ	13145,11

КАЛЬКУЛЯЦИЯ ЗАТРАТ

на изготовление светодинамической игрушки "Сосулька" 600мм

Расчет заработной платы

Наименование работ	Кол-во чел.	Время работы (час)	Почас. ставка (руб)	Зар-та (руб.)
Подноска пластика (разнорабочий)	2	0,2	61,20	24,48
Обезжиривание пластика (дизайнер)	1	0,2	187,41	37,48
Окраска (дизайнер)	1	1	187,41	187,41
Установка светодиодов в соответствии с эскизом (электромонтажник-наладчик)	4	6,5	121,82	3167,32
Проверка работы электрической схемы (электромонтажник-наладчик)	2	1,2	121,82	292,37
Сборка готового элемента (электромонтажник-наладчик)	2	2,2	121,82	536,01
Крепление пластикового элемента к металлическому кронштейну (электромонтажник-наладчик)	2	1,8	121,82	438,55
Погрузо-разгрузочные работы (разнорабочий)	2	0,2	61,20	24,48
ИТОГО				4708,10

Расчет стоимости материалов (без учета НДС)

Наименование работ	Ед.изм.	Кол-во на 1 издел.	Ст-ть ед.(руб)	Сумма (руб)
Пластиковый элемент "Сосулька" 480мм	шт	2	790,00	1580,00
Шары диаметром 120мм	шт	1	300,00	300,00
Краска автомобильная	кг	0,12	2230,00	267,60
Саморез потайной М4х20мм	кг	0,5	148,00	74,00
Клей космофен	туб	1	139,83	139,83

Светодиоды синие GNL UYC-5033	шт	27	6,80	183,60
Светодиоды белые GNL UWC-5033	шт	27	7,20	194,40
Провод МГТФ 0,12	пог.м	6	4,20	25,20
Провод ПУГНП 2 x 1,5	пог.м	2,8	19,68	55,10
Спирт для протирки пластика	л	0,1	100,00	10,00
Хомут пластиковый	шт	4	4,20	16,80
Герметик силиконовый	бал	1	63,50	63,50
Шуруп 3 x 12	кг	0,1	280,00	28,00
ИТОГО				2938,03
Расчет стоимости				
Материалы				2836,03
Металлические изделия				102,00
Заготовительно-складские расходы 2% от стоимости материалов				56,72
Заготовительно-складские расходы 0,75% от стоимости металлических изделий				0,77
Основная зарплата производственного персонала				4708,10
Начисления на зарплату 26.2%				1233,52
Итого прямых затрат				8937,14
Накладные расходы 10%				893,71
Итого				9830,85
Плановые накопления 6%				589,85
ИТОГО				10420,70
НДС18%				1875,73
ВСЕГО ПО СМЕТЕ				12296,43

КАЛЬКУЛЯЦИЯ ЗАТРАТ

на изготовление светодинамической игрушки "Сосулька" 450мм

Расчет заработной платы

Наименование работ	Кол-во чел.	Время работы (час)	Почас. ставка (руб)	Зар-та (руб.)
Подноска пластика (разнорабочий)	2	0,2	61,20	24,48
Обезжиривание пластика (дизайнер)	1	0,2	187,41	37,48
Окраска (дизайнер)	1	0,8	187,41	149,93
Установка светодиодов в соответствии с эскизом (электромонтажник-наладчик)	4	6,5	121,82	3167,32
Проверка работы электрической схемы (электромонтажник-наладчик)	2	1,2	121,82	292,37
Сборка готового элемента (электромонтажник-наладчик)	2	2	121,82	487,28
Крепление пластикового элемента к металлическому кронштейну (электромонтажник-наладчик)	2	1,8	121,82	438,55
Погрузо-разгрузочные работы (разнорабочий)	2	0,2	61,20	24,48
ИТОГО				4621,89
Расчет стоимости материалов (без учета НДС)				

Наименование работ	Ед.изм.	Кол-во на 1 издел.	Ст-ть ед.(руб)	Сумма (руб)
Пластиковый элемент "Сосулька" 350мм	шт	2	750,00	1500,00
Шары диаметром 100мм	шт	1	280,00	280,00
Краска автомобильная	кг	0,12	2230,00	267,60
Саморез потайной М4х20мм	кг	0,5	148,00	74,00
Клей космофен	туб	1	139,83	139,83
Светодиоды синие GNL UYC-5033	шт	26	6,80	176,80
Светодиоды белые GNL UWC-5033	шт	26	7,20	187,20
Провод МГТФ 0,12	пог.м	6	4,20	25,20
Провод ПУГНП 2 x 1,5	пог.м	2,8	19,68	55,10
Спирт для протирки пластика	л	0,1	100,00	10,00
Хомут пластиковый	шт	4	4,20	16,80
Герметик силиконовый	бал	1	63,50	63,50
Шуруп 3 x 12	кг	0,1	280,00	28,00
ИТОГО				2824,03
Расчет стоимости				
Материалы				2722,03
Металлические изделия				102,00
Заготовительно-складские расходы 2% от стоимости материалов				54,44
Заготовительно-складские расходы 0,75% от стоимости металлических изделий				0,77
Основная зарплата производственного персонала				4621,89
Начисления на зарплату 26,2%				1210,94
Итого прямых затрат				8712,07
Накладные расходы 10%				871,21
Итого				9583,28
Плановые накопления 6%				575,00
ИТОГО				10158,28
НДС18%				1828,49
ВСЕГО ПО СМЕТЕ				11986,77

КАЛЬКУЛЯЦИЯ ЗАТРАТ
на изготовление игрушки "Снежинка" Д 350 мм

Расчет заработной платы

Наименование работ	Кол-во чел.	Время работы (час)	Почас. ставка (руб)	Зар-та (руб.)
Подноска пластика (макетчик)	2	0,1	136,16	27,23
Разметка пластика (макетчик)	2	0,8	136,16	217,86
Выпиливание пластика в размер элемента (макетчик)	2	1,2	136,16	326,78
Зачистка кромки (макетчик)	2	0,6	136,16	163,39
Обезжиривание пластика (макетчик)	2	0,2	136,16	54,46
Наклейка пленки с изображением на пластик (шрифтовик)	2	0,8	126,08	201,73
ИТОГО				991,45

Расчет стоимости материалов (без учета НДС)

Наименование работ	Ед.изм.	Кол-во на 1 издел.	Ст-ть ед.(руб)	Сумма (руб)
Оргстекло прозрачное 1,8мм (3м х 2м)	лист	0,03	2200,00	66,00
Пленка Кристаллин	пог.м.	0,2	309,33	61,87
Клей космофен	туб	1	139,83	139,83
Шнур	м	1	30,00	30,00
Спирт для протирки пластика	л	0,1	100,00	10,00
ИТОГО				307,70
Расчет стоимости				
Материалы				307,70
Заготовительно-складские расходы 2% от стоимости материалов				6,15
Основная зарплата производственного персонала				991,45
Начисления на зарплату 26,2%				259,76
Итого прямых затрат				1 565,06
Накладные расходы 10%				156,51
Итого				1 721,57
Плановые накопления 6%				103,29
ИТОГО				1 824,86
НДС18%				328,47
ВСЕГО ПО СМЕТЕ				2 153,33

КАЛЬКУЛЯЦИЯ ЗАТРАТ
на изготовление игрушки "Звездочка" размером 400 мм

Расчет заработной платы

Наименование работ	Кол-во чел.	Время работы (час)	Почас. ставка (руб)	Зар-та (руб.)
Подноска пластика (макетчик)	2	0,1	136,16	27,23
Разметка пластика (макетчик)	2	0,8	136,16	217,86
Выпиливание пластика в размер элемента (макетчик)	2	1,2	136,16	326,78
Зачистка кромки (макетчик)	2	0,6	136,16	163,39
Обезжиривание пластика (макетчик)	2	0,2	136,16	54,46
Наклейка пленки с изображением на пластик (шрифтовик)	2	2,2	126,08	554,75
ИТОГО				1 344,47

Расчет стоимости материалов (без учета НДС)

Наименование работ	Ед.изм.	Кол-во на 1 издел.	Ст-ть ед.(руб)	Сумма (руб)
Оргстекло прозрачное 1,8мм (3м х 2м)	лист	0,03	2200,00	66,00
Пленка Зеркальная	пог.м.	0,125	380,00	47,50
Пленка Оракал	пог.м.	0,25	310,00	77,50
Пленка монтажная	мп	0,05	40,15	2,01
Клей космофен	туб	1	139,83	139,83
Шнур Д 4 мм	мп	1	30,00	30,00
Спирт для протирки пластика	л	0,1	100,00	10,00

ИТОГО	372,84
Расчет стоимости	
Материалы	372,84
Заготовительно-складские расходы 2% от стоимости материалов	7,46
Основная зарплата производственного персонала	1 344,47
Начисления на зарплату 26,2%	352,25
Итого прямых затрат	2 077,02
Накладные расходы 10%	207,70
Итого	2 284,72
Плановые накопления 6%	137,08
ИТОГО	2 421,80
НДС18%	435,92
ВСЕГО ПО СМЕТЕ	2 857,72

КАЛЬКУЛЯЦИЯ ЗАТРАТ

на закупку пластиковых игрушек

Расчет заработной платы

Наименование работ	Кол-во чел.	Время работы (час)	Почас. ставка (руб)	Зар-та (руб.)
Расчет стоимости материалов (без учета НДС)				
Наименование работ	Ед.изм.	Кол-во на 1 издел.	Ст-ть ед.(руб)	Сумма (руб)
Шар розовый глянцевый диаметром 100мм	шт	18	228,50	4 113,00
Шар серебро матовый диаметром 100мм	шт	12	228,50	2 742,00
Шар оранжевый глянцевый диаметром 100мм	шт	16	228,50	3 656,00
Шар бирюза глянцевый диаметром 100мм	шт	20	228,50	4 570,00
Шар серебряный глянцевый диаметром 200мм	шт	5	320,00	1 600,00
Шар розовый глянцевый диаметром 200мм	шт	14	320,00	4 480,00
Шар оранжевый глянцевый диаметром 200мм	шт	4	320,00	1 280,00
Шар бирюза матовый диаметром 200мм	шт	9	320,00	2 880,00
Шар красный глянцевый диаметром 250мм	шт	5	320,00	1 600,00
Шар золотой глянцевый диаметром 250мм	шт	7	320,00	2 240,00
Шар серебряный глянцевый диаметром 250мм	шт	3	320,00	960,00
ИТОГО				30 121,00
Расчет стоимости				
Материалы				30 121,00
Заготовительно-складские расходы 2% от стоимости материалов				602,42
ИТОГО				30 723,42
НДС18%				5 530,22
ВСЕГО ПО СМЕТЕ				36 253,64

КАЛЕНДАРНЫЙ ПЛАН ВЫПОЛНЕНИЯ РАБОТ

по установке и демонтажу объемно-декоративной светодинамической конструкции в виде искусственной новогодней ели «Домашняя» на Соборной площади г.Владимира

№ этапа	Наименование работ	Начало работ	Окончание работ
1.	1. Изготовление и закупка декоративных игрушек и элементов системы подсветки для объемно-декоративной светодинамической конструкции в виде искусственной новогодней ели «Домашняя».	С момента подписания контракта	20.11.2010
	2. Монтаж металлоконструкции, элементов оформления, ограждения, системы подсветки объемно-декоративной конструкции в виде ели «Домашняя» в соответствии с фото, включая доставку к месту установки со склада заказчика.	03.12.2010	10.12.2010
2.	1. Демонтаж металлоконструкции, элементов оформления, ограждения, системы подсветки объемно-декоративной конструкции в виде ели «Домашняя» (включая доставку к месту хранения и передачу заказчику).	20.01.2011	25.01.2011
	Эксплуатационное обслуживание	С момента установки	До начала демонтажных работ

Подрядчик:

М.П. (подпись)

Заказчик:

Управление наружной рекламы и информации администрации города Владимира

Начальник управления

М.П. (подпись)

ИНСТРУКЦИЯ УЧАСТНИКАМ РАЗМЕЩЕНИЯ ЗАКАЗА

ОБЩИЕ ПОЛОЖЕНИЯ

1. Законодательное регулирование.

1.1. Настоящая документация об аукционе подготовлена в соответствии с Федеральным законом от 21 июля 2005 г. № 94-ФЗ «О размещении заказов на поставки товаров, выполнение работ, оказание услуг для государственных и муниципальных нужд», Гражданским кодексом Российской Федерации, а также иным законодательством, регулирующим размещение заказов, включая нормативные правовые акты Владимирской области и администрации города Владимира.

2. Уполномоченный орган

2.1. Уполномоченный орган и муниципальный заказчик указанные в Информационной карте аукциона, проводят открытый аукцион, предмет и условия которого указаны в Информационной карте аукциона, в соответствии с процедурами, условиями и положениями настоящей документации.

2.2. Уполномоченный орган, указанный в Информационной карте аукциона, выполняет функции по организации и проведению аукциона от имени и по поручению администрации города.

3. Комиссия по размещению заказа путем проведения торгов.

3.1. Состав комиссии по размещению заказа путем проведения торгов (далее – комиссия), а также положение о комиссии утверждены приказом управления муниципального заказа администрации города Владимира от 17.11.2008г № 9.

4. Информационное обеспечение аукциона.

4.1. Официальным печатным изданием администрации города Владимира для опубликования информации о проведении аукциона является ООО РКФ "Перископ".

4.2. Официальным сайтом администрации города Владимира в сети «Интернет» для размещения информации о проведении аукциона является адрес www.vladimir-city.ru

4.3. Извещение о проведении аукциона публикуется уполномоченным органом в официальном печатном издании и размещается на официальном сайте не менее чем за двадцать дней до даты окончания подачи заявок на участие в аукционе.

5. Требования к участникам размещения заказа.

5.1. В настоящем аукционе может принять участие любое юридическое лицо независимо от организационно-правовой формы, формы собственности, места нахождения и места происхождения капитала или любое физическое лицо, в том числе индивидуальный предприниматель.

5.2. Участник размещения заказа должен соответствовать следующим требованиям:

– требованиям, предъявляемым законодательством Российской Федерации к лицам, осуществляющим поставки товаров, выполнение работ, оказание услуг, являющихся предметом аукциона, в том числе требованиям, установленным в Информационной карте аукциона;

– требованию о непроведении ликвидации участника размещения заказа – юридического лица или непроведении в отношении участника размещения заказа – юридического лица, индивидуального предпринимателя процедуры банкротства;

– требованию о неприостановлении деятельности участника размещения заказа в порядке, предусмотренном Кодексом Российской Федерации об административных правонарушениях на день рассмотрения заявки на участие в аукционе;

– требованию об отсутствии у участника размещения заказа задолженности по начисленным налогам, сборам и иным обязательным платежам в бюджеты любого уровня или государственные внебюджетные фонды за прошедший календарный год, размер которой превышает двадцать пять процентов балансовой стоимости активов участника размещения заказа по данным бухгалтерской отчетности за последний заверченный

отчетный период. Участник размещения заказа считается соответствующим установленному требованию в случае, если он обжалует наличие указанной задолженности в соответствии с законодательством Российской Федерации и решение по такой жалобе на день рассмотрения заявки на участие в аукционе не принято.

5.3. Заказчик, уполномоченный орган вправе также установить следующие требования к участникам размещения заказа:

– обладание участниками размещения заказа исключительными правами на объекты интеллектуальной собственности, если в связи с исполнением муниципального контракта заказчик приобретает права на объекты интеллектуальной собственности;

– отсутствие в реестре недобросовестных поставщиков сведений об участниках размещения заказа.

Соответствующие требования указываются в Информационной карте аукциона.

6. Отстранение от участия в аукционе.

6.1. Заказчик, уполномоченный орган, комиссия обязаны отстранить участника размещения заказа от участия в аукционе на любом этапе его проведения вплоть до заключения муниципального контракта в следующих случаях:

– в случае установления недостоверности сведений, содержащихся в документах, представленных участником размещения заказа в составе заявки на участие в аукционе;

– в случае установления факта проведения ликвидации участника размещения заказа юридического лица или проведения в отношении участника размещения заказа – юридического лица, индивидуального предпринимателя процедуры банкротства;

– в случае установления факта приостановления деятельности участника размещения заказа юридического лица, индивидуального предпринимателя в порядке, предусмотренном Кодексом Российской Федерации об административных правонарушениях.

7. Затраты на участие в аукционе.

7.1. Участник размещения заказа несет все расходы, связанные с подготовкой и подачей заявки на участие в аукционе, участием в аукционе и заключением муниципального контракта.

7.2. Заказчик, уполномоченный орган, специализированная организация не отвечают и не имеют обязательств по этим расходам независимо от характера проведения и результатов аукциона.

8. Отказ от проведения аукциона.

8.1. Заказчик, уполномоченный орган вправе отказаться от проведения аукциона не позднее, чем за десять дней до даты окончания срока подачи заявок на участие в аукционе.

8.2. Извещение об отказе от проведения открытого аукциона публикуется в официальном печатном издании в течение пяти рабочих дней и размещается на официальном сайте в течение двух дней со дня принятия решения об отказе от проведения аукциона.

8.3. В течение двух рабочих дней со дня принятия указанного решения уполномоченный орган направляет соответствующие уведомления всем участникам размещения заказа, подавшим заявки на участие в аукционе.

ПРЕДОСТАВЛЕНИЕ ДОКУМЕНТАЦИИ ОБ АУКЦИОНЕ

9. Порядок предоставления документации.

9.1. Со дня опубликования в официальном печатном издании или размещения на официальном сайте извещения о проведении аукциона уполномоченный орган на основании заявления любого заинтересованного лица, поданного в письменной форме, в течение двух рабочих дней со дня получения соответствующего заявления предоставляет такому лицу документацию об аукционе в порядке, указанном в извещении о проведении аукциона.

9.2. Запрос на получение документации должен быть направлен в адрес уполномоченного органа и содержать следующие сведения:

- наименование предмета аукциона, дата его проведения.
 - наименование организации-заявителя либо фамилия, имя, отчество физического лица (индивидуального предпринимателя);
 - юридический, почтовый адрес;
 - код города, номер телефона и факса;
 - адрес электронной почты;
 - фамилия, имя, отчество и должность контактного лица, его телефон.
- 9.3. Документация об аукционе доступна для ознакомления на официальном сайте.

10. Разъяснение положений документации.

10.1. При проведении аукциона какие-либо переговоры заказчика, уполномоченного органа, специализированной организации или комиссии с участником размещения заказа не допускаются. В случае нарушения указанного положения аукцион может быть признан недействительным в порядке, предусмотренном законодательством Российской Федерации.

10.2. Любой участник размещения заказа вправе не позднее, чем за пять дней до дня окончания подачи заявок на участие в аукционе, направить в письменной форме запрос о разъяснении положений документации об аукционе по форме, приложенной к настоящей документации.

10.3. Запрос о разъяснении положений документации об аукционе должен быть направлен участником размещения заказа в адрес заказчика и в адрес уполномоченного органа.

10.4. В течение двух рабочих дней со дня поступления указанного запроса заказчик, уполномоченный орган обязаны направить в письменной форме или в форме электронного документа разъяснения положений документации об аукционе, если указанный запрос поступил к заказчику, в уполномоченный орган не позднее чем за пять дней до дня окончания подачи заявок на участие в аукционе.

11. Внесение изменений в документацию.

11.1. Заказчик, уполномоченный орган по собственной инициативе или в соответствии с запросом участника размещения заказа вправе принять решение о внесении изменений в документацию об аукционе не позднее чем за пять дней до даты окончания подачи заявок на участие в аукционе. Изменение предмета аукциона не допускается.

11.2. В течение пяти рабочих дней и в течение одного дня со дня принятия решения о внесении изменений в документацию об аукционе такие изменения соответственно опубликовываются в официальном печатном издании и размещаются в порядке, установленном для опубликования и размещения извещения о проведении открытого аукциона. В течение двух рабочих дней со дня принятия указанного решения такие изменения направляются заказными письмами или в форме электронных документов всем участникам размещения заказа, которым была предоставлена документация об аукционе.

11.3. В случае внесения изменений в документацию об аукционе срок подачи заявок на участие в аукционе продлевается так, чтобы со дня опубликования в официальном печатном издании и размещения на официальном сайте изменений, внесенных в документацию об аукционе, до даты окончания подачи заявок на участие в аукционе такой срок составлял не менее чем пятнадцать дней.

11.4. Участники размещения заказа, использующие документацию об аукционе в порядке, отличном от указанного в извещении о проведении аукциона, самостоятельно отслеживают возможные изменения, внесенные в данную документацию.

Заказчик, уполномоченный орган, не несут ответственности в случае, если участник размещения заказа не ознакомился с изменениями, внесенными в документацию об аукционе, размещенными и опубликованными надлежащим образом.

ПОДГОТОВКА ЗАЯВКИ НА УЧАСТИЕ В АУКЦИОНЕ

12. Требования к содержанию и форме заявки на участие в аукционе.

12.1. Участник размещения заказа подает заявку на участие в аукционе в письменной форме в запечатанном

конверте в соответствии с требованиями, изложенными в настоящей документации, а также с учетом особенностей, указанных в Информационной карте аукциона.

12.2. Все документы, входящие в состав заявки на участие в аукционе, должны быть составлены на русском языке. Подача документов, входящих в состав заявки на иностранном языке, должна сопровождаться предоставлением надлежащим образом заверенного перевода соответствующих документов на русский язык.

12.3. Заявка на участие в аукционе, которую представляет участник размещения заказа в соответствии с настоящей документацией, должна:

- быть подготовлена по формам, приложенным к настоящей документации;
- содержать сведения и документы, указанные в Информационной карте аукциона.

12.4. Заявка, подготовленная без использования типовых форм, содержащихся в документации, считается не соответствующей требованиям документации об аукционе.

13. Требования к описанию участниками размещения заказа предмета аукциона.

13.1. Описание участниками размещения заказа предмета аукциона, в том числе его функциональных характеристик (потребительских свойств), количественных и качественных характеристик осуществляется в соответствии с требованиями, указанными в Информационной карте аукциона и по форме, приложенной к настоящей документации.

13.2. Описание участниками размещения заказа предмета аукциона должно быть развернутое по каждой позиции установленной формы. Не допускается при заполнении формы применение коротких односложных понятий, таких как: «наличие», «обеспечены», «да», «нет» и т.п. без соответствующего документального подтверждения.

14. Требования к оформлению заявок на участие в аукционе.

14.1. При описании условий и предложений участниками размещения заказа должны приниматься общепринятые обозначения и наименования в соответствии с требованиями действующих нормативных правовых актов.

14.2. Сведения, которые содержатся в заявках участников размещения заказа, не должны допускать двусмысленных толкований.

14.3. Все листы заявки на участие в аукционе, все листы тома заявки на участие в аукционе должны быть прошиты и пронумерованы. Заявка на участие в аукционе и том заявки на участие в аукционе должны содержать опись входящих в их состав документов, быть скреплены печатью участника размещения заказа (для юридических лиц) и подписаны участником размещения заказа или лицом, уполномоченным таким участником размещения заказа.

14.4. При подготовке заявки и документов, входящих в состав заявки, не допускается применение факсимильных подписей.

14.5. Все документы в составе заявки должны быть четко напечатаны. Подчистки и исправления не допускаются, за исключением исправлений, скрепленных печатью и заверенных подписью уполномоченного лица (для юридических лиц) или собственноручно заверенных (для физических лиц).

14.6. Все документы, представляемые участниками размещения заказа в составе заявки на участие в аукционе, должны быть заполнены по всем пунктам.

14.7. Представленные в составе заявки на участие в аукционе документы не возвращаются участнику размещения заказа.

ПОДАЧА ЗАЯВОК НА УЧАСТИЕ В АУКЦИОНЕ

15. Срок и порядок подачи и регистрации заявок на участие в аукционе.

15.1. Прием заявок на участие в аукционе начинается в день, следующий за днем опубликования в официальном печатном издании или размещения на официальном сайте извещения о проведении аукциона, и прекращается в день рассмотрения заявок на участие в аукционе непосредственно до начала рассмотрения заявок на участие в аукционе, указанного в извещении о проведении открытого аукциона и Информационной карте аукциона.

15.2. Заявки на участие в аукционе до последнего дня срока подачи заявок на участие в аукционе

(исключая последний день подачи заявок на участие в аукционе) подаются по адресу, указанному в извещении о проведении аукциона и Информационной карте аукциона.

В день окончания срока подачи заявок на участие в аукционе заявки подаются на заседании комиссии непосредственно перед рассмотрением заявок на участие в аукционе по адресу, по которому осуществляется рассмотрение заявок на участие в аукционе, указанному в извещении о проведении аукциона.

Участник размещения заказа при отправке заявки по почте, несет риск того, что его заявка будет доставлена по неправильному адресу и с опозданием.

15.3. Каждый конверт с заявкой, поступивший в срок, указанный в пункте 15.1. настоящего раздела, регистрируется уполномоченным органом в Журнале регистрации заявок на участие в торгах. По требованию участника размещения заказа, подавшего конверт с заявкой на участие в аукционе, ему выдается расписка в получении конверта с такой заявкой с указанием даты и времени его получения.

15.4. Участник размещения заказа подает заявку на участие в аукционе в запечатанном конверте. На таком конверте указывается:

- слова «ЗАЯВКА НА УЧАСТИЕ В ОТКРЫТОМ АУКЦИОНЕ»;
- название предмета аукциона (лота);
- наименование участника размещения заказа, его почтовый адрес;
- слова «не вскрывать до...» (указать время и дату рассмотрения заявок на участие в аукционе).

15.5. Участник размещения заказа вправе подать только одну заявку на участие в аукционе в отношении каждого предмета аукциона (лота).

В случае установления факта подачи одним участником размещения заказа двух и более заявок на участие в аукционе в отношении одного и того же лота при условии, что поданные ранее заявки таким участником не отозваны, все заявки на участие в аукционе такого участника размещения заказа, поданные в отношении данного лота, не рассматриваются и возвращаются такому участнику.

15.6. В случае подачи заявок на участие в аукционе в отношении нескольких лотов одним участником размещения заказа, заявки подаются в отношении каждого лота. **Указанные комплекты документов должны быть оформлены в соответствии с пунктом 14.3. настоящей документации.**

15.7. Участники размещения заказа, подавшие заявки, заказчик, уполномоченный орган обязаны обеспечить конфиденциальность сведений, содержащихся в таких заявках до вскрытия конвертов с заявками на участие в аукционе. Лица, осуществляющие хранение конвертов с заявками, не вправе допускать повреждение таких конвертов и заявок до момента их вскрытия.

15.8. Если конверт с заявкой не запечатан и не маркирован в порядке, указанном выше, заказчик, уполномоченный орган, специализированная организация не несут ответственности за утерю конверта или его содержимого или досрочное вскрытие такого конверта.

15.9. В случае, если по окончании срока подачи заявок на участие в аукционе подана только одна заявка на участие в аукционе или не подана ни одна заявка на участие в аукционе, аукцион признается несостоявшимся. В случае, если документацией об аукционе предусмотрено два и более лота, аукцион признается не состоявшимся только в отношении тех лотов, в отношении которых подана только одна заявка на участие в аукционе или не подана ни одна заявка на участие в аукционе.

16. Отзыв заявок на участие в аукционе.

16.1. Участник размещения заказа, подавший заявку на участие в аукционе, вправе отозвать заявку в любое время до дня и времени начала рассмотрения заявок на участие в аукционе

16.2. Уведомление об отзыве заявки подается в письменной форме. При этом в соответствующем уведомлении в обязательном порядке должна быть указана следующая информация:

- наименование и адрес уполномоченного органа;
- слова «ОТЗЫВ ЗАЯВКИ НА УЧАСТИЕ В ОТКРЫТОМ АУКЦИОНЕ»;
- название предмета аукциона (лота);
- наименование участника размещения заказа, его почтовый адрес;
- регистрационный номер и дата заявки на участие в аукционе;
- время и дата рассмотрения заявок на участие в аукционе.

При необходимости участник размещения заказа вправе в уведомлении об отзыве заявки на участие в аукционе указать просьбу вернуть отозванную им заявку. В этом случае в уведомлении об отзыве заявки указывается адрес, по которому соответствующая заявка должна быть возвращена.

Уведомление об отзыве заявки на участие в аукционе должно быть скреплено печатью и заверено подписью уполномоченного лица (для юридических лиц) и собственноручно подписано физическим лицом участником размещения заказа.

16.3. До последнего дня подачи заявок на участие в аукционе, уведомления об отзыве заявок на участие в аукционе подаются по адресу уполномоченного органа, указанному в извещении о проведении аукциона и Информационной карте аукциона.

В день окончания срока подачи заявок на участие в аукционе, заявки на участие в аукционе отзываются на заседании комиссии непосредственно перед началом рассмотрения заявок по адресу, по которому осуществляется рассмотрение заявок на участие в аукционе, указанному в извещении о проведении открытого аукциона и Информационной карте аукциона.

16.4. Отзывы заявок на участие в аукционе регистрируются в порядке, установленном в пункте 15.3. настоящего раздела.

16.5. Заказчик, уполномоченный орган, специализированная организация не несут ответственность за негативные последствия, наступившие для участника размещения заказа, заявка на участие в аукционе которого отозвана.

16.6. Заявки на участие в аукционе, отозванные до окончания срока подачи заявок на участие в аукционе в порядке, указанном выше считаются не поданными.

16.7. После окончания срока подачи заявок не допускается отзыв заявок на участие в аукционе.

17. Заявки на участие в аукционе, поданные с опозданием.

16.1. Полученные после окончания времени приема заявок, конверты с заявками на участие в аукционе вскрываются, и в тот же день заявки возвращаются участникам размещения заказа по адресу, указанному в заявке на участие в аукционе. Данные о вскрытии конвертов заявками на участие в аукционе, полученных после установленного срока окончания приема заявок на участие в аукционе, фиксируются в соответствующем акте, который хранится с остальными документами по проведенному аукциону.

ПОРЯДОК РАССМОТРЕНИЯ ЗАЯВОК НА УЧАСТИЕ В АУКЦИОНЕ

18. Рассмотрение заявок на участие в аукционе.

18.1. Комиссия рассматривает заявки на участие в аукционе на соответствие требованиям, установленным настоящей документацией и действующим законодательством, проверяется наличие необходимых документов и правильность их оформления.

18.2. Срок рассмотрения заявок на участие в аукционе не может превышать десять дней со дня окончания подачи заявок на участие в аукционе.

19. Допуск к участию в аукционе.

19.1. На основании результатов рассмотрения заявок на участие в аукционе комиссией принимается решение:

- о допуске к участию в аукционе участника размещения заказа и о признании участника размещения заказа, подавшего заявку на участие в аукционе, участником аукциона;
- об отказе в допуске участника размещения заказа к участию в аукционе.

19.2. Участнику размещения заказа отказывается в допуске к участию в аукционе в случае:

- непредоставления определенных документацией об аукционе документов в составе заявки на участие в аукционе либо наличия в таких документах недостоверных сведений об участнике размещения заказа или о предмете аукциона;
- несоответствия требованиям, установленным в пункте 5.2. настоящей документации;
- несоответствия заявки на участие в аукционе требованиям настоящей документации.

19.3. В случае, если на основании результатов рассмотрения заявок на участие в аукционе принято решение об отказе в допуске к участию в аукционе всех участников размещения заказа, подавших заявки на участие в аукционе, или о допуске к участию в аукционе и признании участником аукциона только одного

участника размещения заказа, подавшего заявку на участие в аукционе, аукцион признается несостоявшимся. В случае, если документацией об аукционе предусмотрено два и более лота, аукцион признается не состоявшимся только в отношении того лота, решение об отказе в допуске к участию в котором принято относительно всех участников размещения заказа, подавших заявки на участие в аукционе в отношении этого лота, или решение о допуске к участию в котором и признании участником аукциона принято относительно только одного участника размещения заказа, подавшего заявку на участие в аукционе в отношении этого лота.

ПОРЯДОК ПРОВЕДЕНИЯ АУКЦИОНА

20. Регистрация участников аукциона.

20.1. В аукционе участвуют только участники размещения заказа, признанные участниками аукциона.

20.2. Перед началом проведения аукциона представители участников аукциона, допущенные к нему, регистрируются в Протоколе регистрации участников аукциона.

20.3. Участники аукциона или их уполномоченные представители при регистрации предъявляют паспорт, документ о занимаемой должности для лица, полномочного в соответствии с учредительными документами представлять организацию без доверенности, или доверенность, на имя представителя, подтверждающую его полномочия. Доверенность от имени физических лиц должна быть удостоверена нотариально. **Без подтверждения полномочий представитель участника аукциона не допускается на торги.**

20.4. Перед началом проведения аукциона комиссия проверяет документы и полномочия, необходимые для участия в аукционе, у присутствующих представителей участников аукциона.

После этого уполномоченные представители участников аукциона получают от Комиссии карточки с номерами (далее – «аукционные номера»).

20.5. В Протоколе регистрации участников аукциона указываются:

- наименование (фамилия, имя отчество) участника аукциона;
- фамилия, имя, отчество представителя участника аукциона его паспортные данные;
- реквизиты документа, подтверждающего полномочия представлять участника аукциона

(доверенности и др.);

- выданный аукционный номер;
- подпись присутствующего физического лица.

21. Проведение аукциона.

21.1. Аукцион начинается с объявления председательствующим комиссии о начале проведения аукциона и количестве лотов, выставленных на аукцион, наименование (фамилию, имя, отчество) участников, допущенных или не допущенных к участию в аукционе, наименование (фамилию, имя, отчество) участников которые допущены к участию в аукционе, но не явились на аукцион. В случае, если в извещении о проведении открытого аукциона предусмотрены преимущества (преференции) для учреждений и предприятий уголовно-исполнительной системы и (или) организаций инвалидов, председательствующий комиссии сообщает о наличии таких участников аукциона и размере предоставленных им преференций.

21.2. Аукцион ведет аукционист в присутствии членов комиссии, представителей заказчика, уполномоченного органа, участников аукциона или их представителей. Аукционист разъясняет участникам аукциона правила и порядок представления открытых по форме подачи предложений о цене муниципального контракта.

21.3. Аукцион проводится по каждому лоту отдельно. В процессе аукциона аукционистом объявляется о начале процедуры торгов по соответствующему лоту, и оглашаются: номер лота, предмет муниципального контракта, его существенные условия и характеристики, начальная (максимальная) цена муниципального контракта и «шаг аукциона», наименование (фамилию, имя, отчество) участников аукциона, участвующих в аукционе по лоту, и их аукционные номера.

После объявления о начале проведения аукциона прекращается допуск участников аукциона в аукционный зал.

Допуск опоздавшего участника может быть осуществлен только по решению комиссии.

21.4. Аукцион проводится путем снижения начальной (максимальной) цены муниципального контракта на «шаг аукциона». Каждая последующая цена, понижающая предыдущую цену на «шаг аукциона», заявляется участниками

аукциона путем поднятия аукционного номера.

21.5. После оглашения начальной (максимальной) цены муниципального контракта аукционист предлагает участникам аукциона заявить свои предложения по цене контракта, сниженной на «шаг аукциона». Аукционист называет номер карточки участника, который первым, по мнению аукциониста и комиссии, заявил цену контракта, сниженную на «шаг аукциона», указывает на этого участника и объявляет заявленную им цену как цену контракта.

21.6. При отсутствии предложений со стороны других участников аукциона аукционист повторяет эту цену 3 раза. Если до третьего повторения заявленной цены ни один из участников аукциона не поднял карточку и не заявил последующую цену, размер «шага аукциона» снижается на 0,5 % начальной (максимальной) цены контракт. Аукционист вновь троекратно объявляет последнее предложение о цене контракта и ждет предложения о более низкой цене с учетом измененного «шага аукциона». Минимальный шаг аукциона составляет 0,5 % начальной цены муниципального контракта.

21.7. Комиссия самостоятельно или по ходатайству участника аукциона, может принять решение о приостановке проведения аукциона (по лоту, в случае если аукцион многолотовый) и объявлении короткого перерыва.

Продолжительность короткого перерыва в проведении аукциона – не менее 15 минут, но не более 1 часа.

Перерыв в проведения аукциона (торгах по каждому лоту) для краткого перерыва, может быть объявлен комиссией не более 2 (двух) раз;

21.8. Во время всей процедуры торгов (включая перерыв) участникам аукциона запрещается вступать в переговоры между собой и покидать место проведения аукциона;

21.9. Победителем аукциона признается участник аукциона, предложивший наиболее низкую цену контракта. В случае, если по результатам аукциона наиболее низкую цену контракта предложили два участника аукциона, победителем признается участник, который первый, по мнению аукциониста и комиссии, заявил цену контракта.

21.10. По результатам аукциона по каждому лоту оглашается наименование (фамилия, имя, отчество) победителя аукциона, предложенная им цена контракта, а также наименование (фамилия, имя, отчество) участника аукциона, сделавшего предпоследнее предложение о цене контракта, предложенная им цена контракта.

21.11. В случае, если в аукционе участвовал один единственный участник, или в случае, если в связи с отсутствием предложений о цене контракта, предусматривающих более низкую цену контракта, чем начальная (максимальная) цена контракта (цена лота), «шаг аукциона» снижен в соответствии с пунктом 21.6. настоящего раздела до минимального размера и после троекратного объявления предложения о начальной (максимальной) цене контракта (цене лота) не поступило ни одно предложение о цене контракта, которое предусматривало бы более низкую цену контракта, аукцион признается несостоявшимся. В случае, если документацией об аукционе предусмотрено два и более лота, решение о признании аукциона несостоявшимся принимается в отношении каждого лота отдельно.

21.12. При проведении аукциона ведется протокол аукциона, который подписывается заказчиком, уполномоченным органом, всеми присутствующими членами комиссии в день проведения аукциона. Протокол аукциона размещается на официальном сайте уполномоченным органом в течение дня, следующего после дня подписания указанного протокола.

ЗАКЛЮЧЕНИЕ КОНТРАКТА ПО РЕЗУЛЬТАТАМ АУКЦИОНА

22. Срок заключения контракта.

22.1. Заказчик в течение трех рабочих дней со дня подписания протокола аукциона либо протокола рассмотрения заявок на участие в аукционе (в случае, если аукцион признан несостоявшимся и только один участник размещения заказа, подавший заявку на участие в аукционе, признан участником аукциона) направляет один экземпляр соответствующего протокола и проект муниципального контракта участнику аукциона, с которым заключается контракт (далее – победитель аукциона).

22.2. Победитель аукциона должен подписать и заверить печатью указанный проект контракта и вернуть его заказчику в срок, установленный в Информационной карте аукциона.

22.3. Муниципальный контракт может быть заключен **не ранее чем через десять дней** со дня размещения на

официальном сайте соответствующего протокола, на основании которого заключается муниципальный контракт.

22.4. В случае, если победитель аукциона уклоняется от заключения муниципального контракта, то контракт заключается с участником аукциона, который сделал предпоследнее предложение о цене контракта. При этом заключение муниципального контракта для участника аукциона, который сделал предпоследнее предложение о цене контракта, является обязательным.

22.5. Заказ признается размещенным со дня заключения муниципального контракта.

23. Обеспечение исполнения муниципального контракта.

23.1. Если в соответствии с Информационной картой аукциона установлено требование обеспечения исполнения муниципального контракта, муниципальный контракт заключается только после предоставления участником аукциона, с которым заключается муниципальный контракт банковской гарантии, договора страхования ответственности по контракту или передачи заказчику денежных средств в обеспечение муниципального контракта в размере обеспечения муниципального контракта, указанного в извещении о проведении аукциона, договора поручительства. Способ обеспечения исполнения муниципального контракта определяется участником аукциона, с которым заключается контракт, самостоятельно.

23.2. Если победителем аукциона является бюджетное учреждение предоставление обеспечения исполнения контракта не требуется.

23.3. В том случае, если обеспечение исполнения муниципального контракта представляется в виде банковской гарантии, банковская гарантия должна соответствовать требованиям, установленным Гражданским кодексом Российской Федерации, а также иным законодательством Российской Федерации.

В банковской гарантии в обязательном порядке должна быть указана сумма, в пределах которой банк гарантирует исполнение обязательств по муниципальному контракту, которая должна быть не менее суммы, установленной в Информационной карте аукциона.

Банковская гарантия должна содержать указание на муниципальный контракт, исполнение которого она обеспечивает путем указания на стороны контракта, название предмета контракта и ссылки на протокол, который является основанием заключения контракта.

Срок действия банковской гарантии должен устанавливаться с учетом срока действия муниципального контракта и оканчиваться не ранее его завершения.

Банковская гарантия должна содержать указание на согласие банка с тем, что изменения и дополнения, внесенные в муниципальный контракт, не освобождают его от обязательств по соответствующей банковской гарантии.

23.4. В случае, если обеспечение исполнения муниципального контракта предоставляется в виде страхования ответственности, соответствующий договор страхования ответственности должен соответствовать требованиям, установленным Гражданским кодексом Российской Федерации, а также иным законодательством Российской Федерации.

В договоре страхования ответственности должна быть указана сумма, на которую страхуется ответственность соответствующего победителя аукциона.

Страхование должно покрывать случаи виновного неисполнения или ненадлежащего исполнения победителем аукциона своих обязательств по муниципальному контракту.

Договор страхования также должен содержать указание на соответствующий муниципальный контракт путем указания на стороны контракта, название предмета контракта и ссылки на протокол, который является основанием заключения контракта.

Срок действия договора страхования должен устанавливаться с учетом установленного срока муниципального контракта и оканчиваться не ранее его завершения.

Также в договоре страхования должно содержаться указание на согласие страховщика и страхователя с тем, что изменения и дополнения, внесенные в муниципальный контракт, не освобождают их от обязательств по соответствующему договору страхования.

23.5. Денежные средства, вносимые в обеспечение исполнения муниципального контракта, должны быть перечислены в размере, установленном в Информационной карте аукциона на счет заказчика.

Факт внесения денежных средств в обеспечение исполнения муниципального контракта подтверждается платежным поручением с отметкой банка об оплате (квитанцией – в случае наличной формы оплаты).

23.6. В случае, если обеспечением исполнения государственного или муниципального контракта является договор поручительства, поручителем выступает юридическое лицо, государственная регистрация которого осуществлена в установленном порядке на территории Российской Федерации и капитал и резервы которого

составляют не менее чем триста миллионов рублей. Капитал и резервы определяются по данным бухгалтерской отчетности на последнюю отчетную дату или, если договор поручительства заключен до истечения срока предоставления отчетности по окончании периода, установленного законодательством Российской Федерации о бухгалтерском учете, на предыдущую отчетную дату. При этом размер поручительства не может превышать десять процентов размера капитала и резервов, определенных в порядке, установленном настоящей частью. В случае, если обеспечением исполнения государственного или муниципального контракта является договор поручительства, государственный или муниципальный контракт может быть заключен только после предоставления победителем аукциона или участником аукциона, с которым заключается контракт в случае уклонения победителя аукциона от заключения контракта, вместе с договором поручительства соответствующей копии бухгалтерского баланса поручителя, сданного в налоговый орган в установленном порядке, а также документов в отношении поручителя, указанных в подпунктах "в" и "г" пункта 1 части 2 статьи 35 настоящего Федерального закона и подтверждающих его полномочия. Все листы указанных документов должны быть прошиты, скреплены печатью поручителя и подписаны уполномоченным лицом поручителя.

23.7. В случае, если по каким либо причинам обеспечение исполнения обязательств по муниципальному контракту перестало быть действительным, закончилось свое действие или иным образом перестало обеспечивать исполнение обязательств по муниципальному контракту, победитель аукциона обязан в течение 10 (десяти) банковских дней предоставить заказчику иное (новое) надлежащее обеспечение исполнения обязательств по муниципальному контракту на тех же условиях и в том же размере, которые указаны в документации об аукционе.

24. Права и обязанности победителя аукциона.

24.1. Муниципальный контракт заключается на условиях, указанных в извещении о проведении открытого аукциона и документации об аукционе, по цене, предложенной победителем аукциона, либо в случае заключения муниципального контракта с участником аукциона, который сделал предпоследнее предложение о цене контракта, по цене, предложенной таким участником. В случае, если в извещении о проведении открытого аукциона предусмотрены преимущества для учреждений и предприятий уголовно-исполнительной системы и (или) организаций инвалидов и победителем аукциона признано такое учреждение, предприятие или такая организация, муниципальный контракт по требованию указанных участников аукциона заключается по цене, предложенной указанными участниками аукциона, с учетом преимущества в отношении цены контракта, но не выше начальной (максимальной) цены контракта (цены лота), указанной в извещении о проведении открытого аукциона.

24.2. В случае, если победитель аукциона или участник аукциона, который сделал предпоследнее предложение о цене контракта, в срок, предусмотренный документацией об аукционе, не представил заказчику подписанный контракт, а также обеспечение исполнения контракта в случае, если в Информационной карте аукциона было установлено требование обеспечения исполнения контракта, победитель аукциона или участник аукциона, который сделал предпоследнее предложение о цене контракта, признается уклонившимся от заключения муниципального контракта.

25. Права и обязанности заказчика.

25.1. После определения победителя аукциона в течение срока, предусмотренного для заключения муниципального контракта, заказчик обязан отказаться от заключения муниципального контракта с победителем аукциона, либо при уклонении победителя аукциона от заключения контракта с участником размещения заказа, с которым заключается такой контракт, в случае установления факта:

- проведения ликвидации участников размещения заказа – юридических лиц или проведения в отношении участников размещения заказа – юридических лиц, индивидуальных предпринимателей процедуры банкротства;
- приостановления деятельности указанных лиц в порядке, предусмотренном Кодексом Российской Федерации об административных правонарушениях;
- в случае установления недостоверности сведений, содержащихся в документах, представленных участником размещения заказа в составе заявки на участие в аукционе;
- нахождения имущества указанных лиц под арестом, наложенным по решению суда, если на момент истечения срока заключения контракта балансовая стоимость арестованного имущества превышает двадцать пять процентов балансовой стоимости активов указанных лиц по данным бухгалтерской отчетности за последний заверченный отчетный период.

25.2. В случае, если победитель аукциона признан уклонившимся от заключения муниципального контракта, заказчик вправе обратиться в суд с иском о понуждении победителя аукциона заключить муниципальный контракт, а также о возмещении убытков, причиненных уклонением от заключения контракта, либо заключить

муниципальный контракт с участником аукциона, который сделал предпоследнее предложение о цене контракта, в случае, если победитель аукциона признан уклонившимся от заключения муниципального контракта. При этом заключение муниципального контракта для участника аукциона, который сделал предпоследнее предложение о цене контракта, является обязательным.

25.3. Цена муниципального контракта может быть снижена по соглашению сторон без изменения предусмотренных контрактом количества товаров, объема работ, услуг и иных условий исполнения муниципального контракта.

ПРОЧИЕ СУЩЕСТВЕННЫЕ УСЛОВИЯ АУКЦИОНА.

26. Участник размещений заказа фактом подачи заявки на участие в аукционе признает, что ему понятны цель аукциона и его предмет, условия аукциона, предмет и содержание настоящей документации, порядок и условия заключения муниципального контракта. Подача заявки на участие в аукционе свидетельствует также о разрешении участником размещения заказа всех вопросов в порядке, установленном настоящей документацией.

27. Участнику размещения заказа могут быть известны обстоятельства, которые значительно затрудняют или делают невозможным достижение цели аукциона. В этом случае участник размещения заказа обязан уточнить содержание документации об аукционе в порядке, установленном настоящей документацией.